

図面のプロ2ユーザーガイドの操作説明はページ順で行っています。

「図面作成詳細編」は基本操作を理解した上で、その操作方法を利用して作図練習をおこないますので、

必ず基本操作編を先に、ページ順番にお読みいただきながら操作をご習得ください。

図面のプロ2

図面作成詳細編

目 次

第3章 図面作成詳細.....	4
3-1 ツールコマンド.....	4
線分作成.....	4
長さ指定線.....	4
角度指定線.....	4
垂直線.....	5
複線.....	6
2線.....	6
円接線.....	7
分割線.....	8
測定.....	9
選択物長さ測定.....	9
選択物面積測定.....	9
長さ累計.....	10
面積累計.....	10
角度測定.....	11
線編集.....	11
線伸縮.....	12
線消.....	14
線切断.....	14
線部分削除.....	14
変形.....	14
包絡.....	15
面取.....	16
コーナー処理.....	19
反転移動.....	20
分割.....	22

自動図形作成.....	24
自動通り芯作成.....	24
2点からの距離.....	25
寸法指定四角形.....	26
ハッチ作成.....	26
表示記号.....	28
座標ファイル取り込み.....	29
その他の機能.....	31
多角形、連続線を単線化.....	31
円、円弧の多角形、連続線化.....	31
線結合で連続線、多角形化.....	32
補助線全削除.....	32
図形に色を付ける.....	32
3-2 棚の作成.....	38
3-3 敷地図の作成.....	47
三角形で作成.....	47
計測.....	50
座標法による作成.....	51
3-4 マンション平面図の作成.....	52

第3章 図面作成詳細

3-1 ツールコマンド

基本操作でご説明をした以外のツールを学習します。ひとつずつ機能と特徴を学習していきましょう。

線分作成

直線は「直線」、「二重線」、「連続線」などで作成できました。他に長さや角度を指定したり、平行な線を書いたりできるツールがあります。

長さ指定線



「作図」→「線分作成」→「長さ指定線」

長さが一定の線を引きことができます。コマンドを選ぶと画面右上に入力画面が出てきます。



一点目をクリックし、線オブジェクトを引くように方向を決めて2点目をクリックします。

2点目クリックの前に数値を変えると引かれる線の長さも変わります。

線のプロパティは線オブジェクトのプロパティと同じです。

角度指定線



「作図」→「線分作成」→「角度指定線」

画面右上に角度と長さ指定入力ダイアログが現れます。

1点目から角度のきまつた線を引きことができます。長さも指定できます。

一点目をクリックすると、角度入力画面が表示されます。

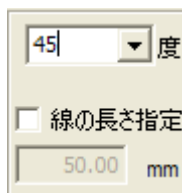

ここで角度と、必要なら長さを指定することもできます。

時計と逆周りの度数を入力すると、一点目から水平な線をX軸とした角度に固定されます。OKボタンを押します。二点目をクリックすると線が決定します。線の長さを指定してOKすると、2点目をクリックしなくても線が決定します。

線のプロパティは線オブジェクトのプロパティと同じです。

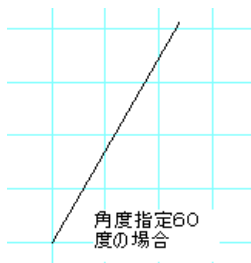

垂直線



「作図」→「線分作成」→「垂直線」

ある直線に垂直に交わる線を引くことができます。長さも指定できます。

「垂直線」を押し、基準となる直線をクリックします。垂直線の始点をクリックすると、始点から基準線に垂直な線が引かれます。終点を決めてクリックします。

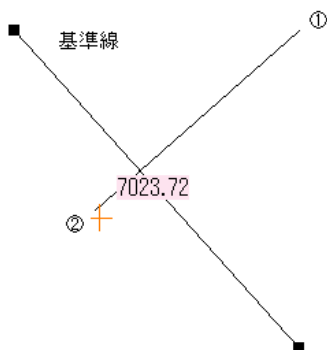

このとき、長さを指定するダイアログが表示されます。

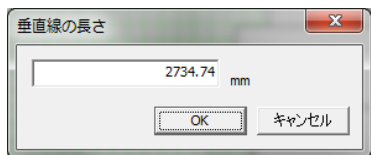

線のプロパティは線オブジェクトのプロパティと同じです。

複線



「作図」→「線分作成」→「複線」

ある直線に平行な線を引く時に使います。

「複線」を選ぶとまず平行距離を入力する画面があらわれます。

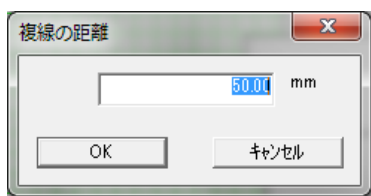

基準となる線からの距離を入力するダイアログです。

数値を入れ、基準となる線をクリックします。この線はどのレイヤーでもかまいません。マウス位置により、複線を引く位置が変わります。左クリックで決定です。



(基準線から下に複線を引こうとしたところ)

平行距離がかわらなければ、基準線を選ぶところから連続して複線を引くことが出来ます。

線のプロパティは線オブジェクトのプロパティと同じです。

2線



「作図」→「線分作成」→「2線」

ある線に平行な線で、基準線に等間隔の二つの線を引く時に使います。

「二重線」に似ていますが、二重線は連続線を作図するのに対し、2線は基準となる線を選んで、それに平行する直線を2本作図するものです。

「2線」を選ぶとまず平行距離を入力する画面があらわれます。基準線と、開始位置から進行方向の距離を入れ、基準となる線をクリックします。この線はどのレイヤーでもかまいません。次に線を引く開始位置をクリックします。クリックした点と基準線の交点から入力した値の距離をおいた点が開始位置になります。次に終点を決めます。複線と同様に平行距離が変わらなければ、基準線を選ぶところから連続して2線を引くことができます。

線のプロパティは線オブジェクトのプロパティと同じです。

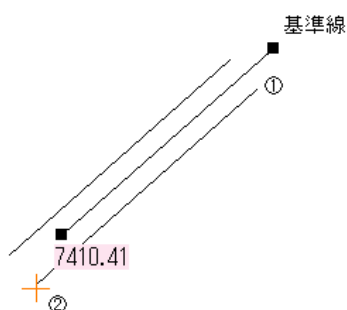

円接線



「作図」→「線分作成」→「円接線」

ある円(円弧)に対して接する直線を引きます。長さも指定できます。

ある点から選択した円(円弧)へ接線を引き場合と、円周を指定し、その点から接線をひく場合があります。

予め選択で円選択(または円弧)しておかなければこのコマンドは使用できません。円(円弧)を選択状態にしており、円接線をクリックします。

指定点から接線を引き場合は、次に始点をクリックします。マウス位置によって、始点から円に接する線が変わります。

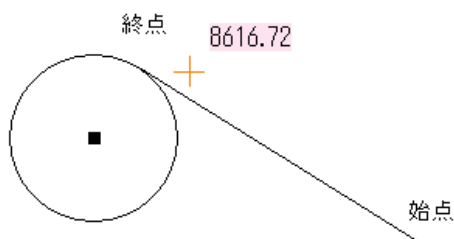

(上図は始点をクリックし、上側にマウスをもっていくときの円接線、下側にもっていくと下側の円接線になります)

位置を決めクリックすると、始点から円接点までの長さが表示されます。ここで値を変えると、始点から円接点の方向の指定した長さ

の線が引かれます。

次に円周上の点から接線をひく場合ですが、円(円弧)を選択し、円接線をクリックし、線の始点となる円の上をクリックします。接線が
です。終点をきめてクリックすると始点から終点までの長が表示されます。

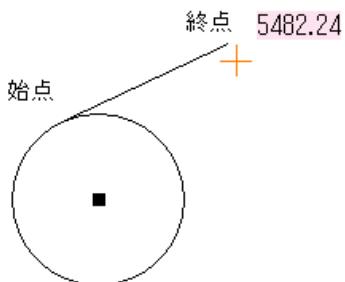

線のプロパティは線オブジェクトのプロパティと同じです。

分割線



「作図」→「線分作成」→「分割線」

ある点からある点への距離を指定数分だけ均等に分割した線を引くことができます。

一点目をクリックし、二点目をクリックすると、分割数を入力する画面が現れます。数値を入れ、OKボタンを押して 2 線の時と同様に
始点をクリックすると、分割した線が引かれようとしています。終点を決めてクリックします。一点目と二点目を分割数で割った分の線がひ
かれます。

線のプロパティは線オブジェクトのプロパティと同じです。

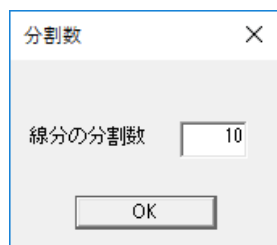

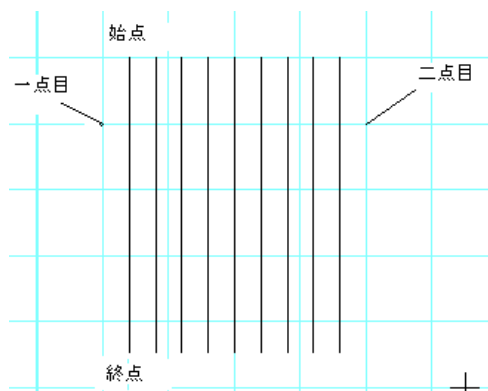

測定

長さや面積、角度を測定するツールです。

選択物長さ測定



「ツール」→「測定」→「選択物長さ測定」

選択している線、四角、多角形、円、円弧の長さを測定します(楕円、楕円円弧は測定できません)。測定値は文字として出力できます。

文字のプロパティは文字ツールのプロパティです。m、cm、mm、間、尺の単位で表示できます。

1m=0.56間 1間=6尺で計算されます。

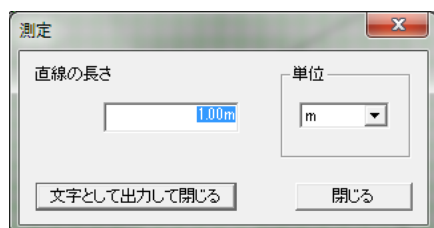

選択物面積測定



「ツール」→「測定」→「選択物面積測定」

選択している四角、多角形、円の面積を測定します(楕円、楕円円弧は測定できません)。

測定値は文字として出力できます。文字のプロパティは文字ツールのプロパティです。m2、cm2、mm2、坪で表示できます。

1 m² = 0.3025 坪で計算されます。

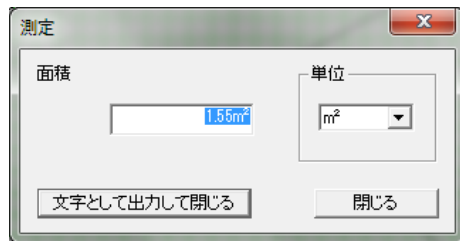

長さ累計



「ツール」→「測定」→「長さ累計」

クリックしていった長さを累計していきます。ダブルクリックで終点となり、「選択物の長さ測定」と同じダイアログが表示されます。右ボタンを押すと測定をキャンセルできます。

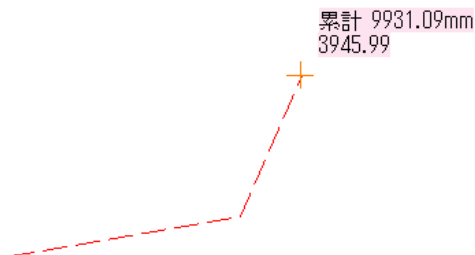

面積累計



「ツール」→「測定」→「面積累計」

クリックした点の順に面積を測定します。3点目から有効です。点と点を結ぶ線が交差すると面積は不正な測定値をだしますので注意してください。ダブルクリックで終了となり、「選択物の面積測定」と同じダイアログが出現します。

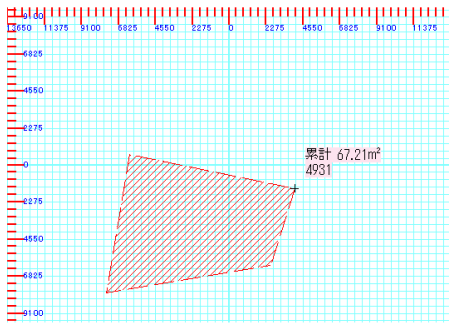

(測定中、斜線で測定領域を表示する)

角度測定



「ツール」→「測定」→「角度測定」

一点目から二点目までのX軸(横方向)からの角度を測定します。X軸とは一点目に水平な軸のことをいいます。時計と逆周りで角度を測定します(「設定」の「動作設定」で時計回り計測に切り替えられます)。二点目を決定すると角度が文字になって出力することを確認するダイアログが現れます。

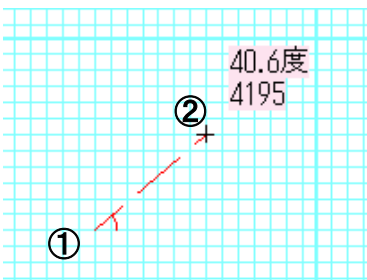

線編集

直線を途中で切ったり、伸ばしたりするツールです。直線のみ有効(線消と線切断は連続線もできます)ですので、連続線、四角形、多角形はこの処理を行なう時は単線化する必要があります(参 多角形、連続線を単線化 P31)

グループも対象になりませんので、グループの中にある直線を編集したい場合は、「グループ化解除」する必要があります。

線伸縮



「ツール」→「線編集」→「線伸縮」

ある線を基準となる線まで引き伸ばす、あるいは縮める操作をします。

基準線は直線、円、円弧、対称線は直線、円弧でできます(楕円はできません)。

連続線は「多角形、連続線を単線化」で直線しておきます。

基準となる線(または円、円弧)を指定します。線のレイヤーはどのレイヤーの線でもかまいません。伸縮したい線(または円弧)をクリックします。この線は編集中心のレイヤーにある線に限ります。基準線と対象線が交差している時、クリックする位置によって伸縮する部分が変わります。基準線を変更しなければ、対象線を選ぶところから連続して線伸縮できます。

練習してみます。下記のように横に直線をひいて、その下にいくつかの直線を引いてみてください。

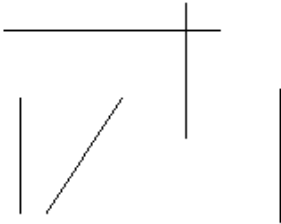

「ツール」「線編集」「線伸縮」を選んで、横向きの線を最初にクリックしてください。この最初にクリックした線が基準線になります。他の線を順にクリックしていきます。基準線との交点まで線が伸縮します。基準線と対象線が交わっている場合は、クリックした側の線が残ります。

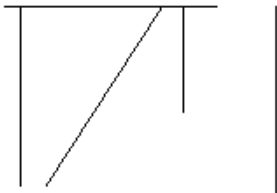

円弧の線伸縮の場合、基準線が円弧でも線でも、対称線が円弧の場合は、対称線を選ぶときにクリックしたところから近い端が伸縮します。

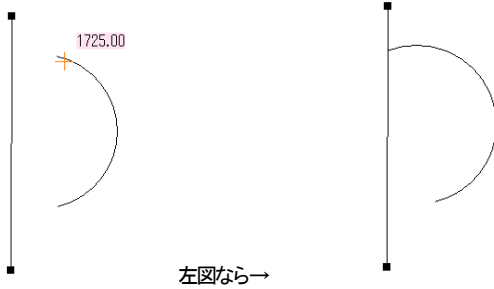

左図なら→

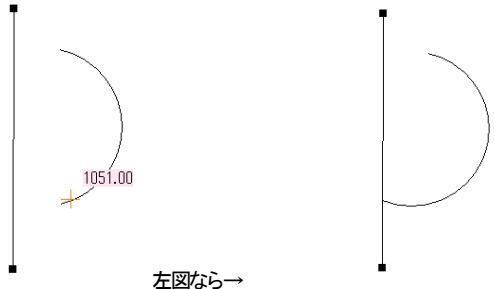

左図なら→

交点が2つある場合は、赤い点が2つありますので、伸縮したい点の近くでクリックすると伸縮します。

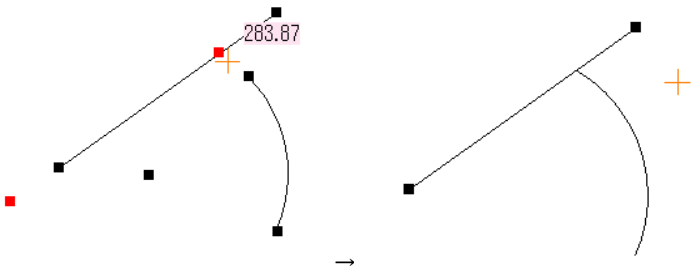

基準線が円弧の場合、交点が1つしかない場合は対称線を選んだ時点ですぐに伸縮します。

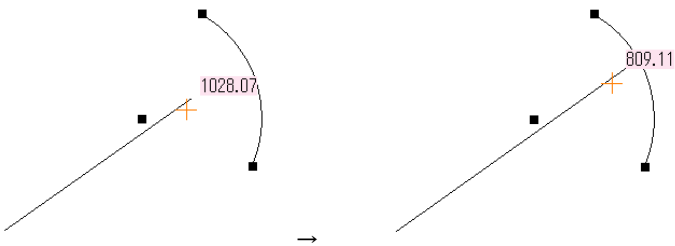

線消



「ツール」→「線編集」→「線消」

現在編集中の線オブジェクトであれば、上をクリックするだけで線が消去できます。選択して削除する動作よりラクに線を削除することができますが、重なり合っている線を消す場合は注意が必要です。間違って削除した場合はすぐに「編集」の「元に戻す」を押してください。

線切断



「ツール」→「線編集」→「線切断」

現在編集中の線、円弧、円オブジェクトであれば、上をクリックするだけでその部分で線(円、円弧)が二分されます。切断位置はオレンジの小さな丸で表現されていますが、画面が再描画された時に消えますので、見た目どこで切断されているか分かりにくくなります。選択で選択すると分断されているのが確認できます。

線部分削除



「ツール」→「線編集」→「線部分削除」

線の一部分を消去したい時に使用します。線の上でクリックすると、オレンジの丸に、線の方向に合わせて、マウス位置までオレンジの線が引かれます。クリックを押すと、このオレンジの部分を削除することになります。

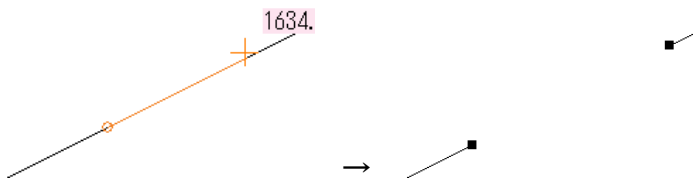

変形

複数の直線を伸ばしてつなげたり、図形の形を変えるコマンドです。

包絡



「ツール」→「変形」→「包絡」

一点目から二点目までで囲まれた範囲を包絡処理します。包絡とは線が交差しているところなどを、外形をなぞったように編集することです。包絡処理されるのは線オブジェクトだけです。包絡は線種ごとに行なわれます。(下記は包絡の一例です)

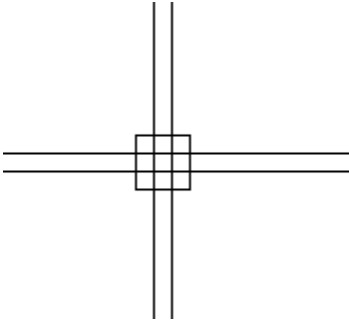

(上記のような交差している部分を)

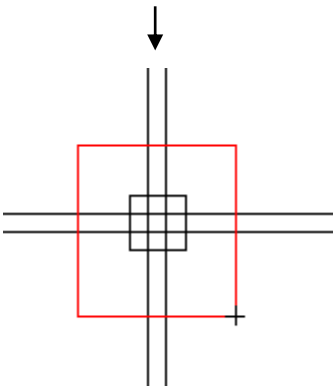

(一点、二点で囲むと)

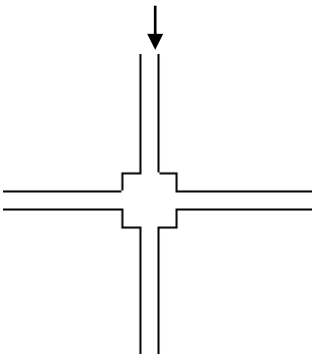

(包絡処理される)

思うような包絡にならない場合は、部分的に「包絡」で囲みなおすか、線編集やコーナー処理で部分的に修正してください。

面取

面 「ツール」→「変形」→「面取」

面取り機能とは、二つの直線の交点部分を指定した長さの直線や円弧、あるいはL字に結ぶ処理をします。丸面取りは直線と円弧間でもできます。

電気配線などを書く時に便利です。

作成方法

1・メニューの「ツール」より「面取」を選びます。すると画面右上に下記の入力画面が表示されます。

面取り設定

角面
 丸面
 L面

寸法
300.00 mm
mm

面寸法
 辺寸法

2・面取りしたい直線の上をクリックします。もう片方の線をクリックするとダイアログの内容で面取りされます。

(L面の時だけ線のクリックする順番で面取りする結果が変わります)

・角面・・・

面寸法・・・二つの直線を寸法で定められた長さを角につなぎます

辺寸法・・・二つの直線を交点から寸法で定められた長さにつなぎます

・丸面・・・

二つの直線を定められた円弧でつなぎます

・L面・・・

二つの直線を辺寸法でL字につなぎます。先にクリックした線と平行に「1寸法」、後の線に平行に「2寸法」をとります。

処理の内容は以下ようになります。

二つの直線はグループでない直線に限ります。(グループ化しているものは、「グループの解除」を行ってから面取してください)

ダイアログの数値や面取りの種類(角・丸・L)は作成中に変えることもできます。

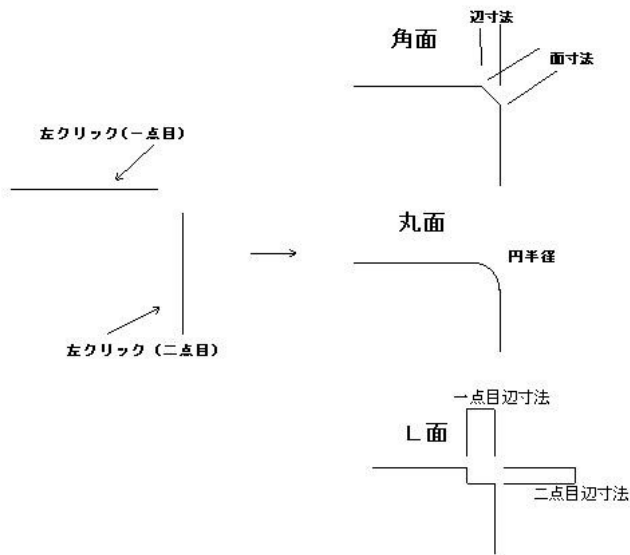

では練習してみましょう。下記のように連続線を書き、端にコンセントの部品をつけます

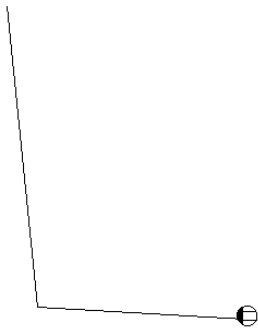

まず連続線を選択し、「ツール」「多角形、連続線の単線化」で二つの直線にします。

次に、「ツール」「変形」「面取」を押し、丸面にチェックを入れます。この二つの線を順にクリックすると、Rで直線をつなぐことができます。

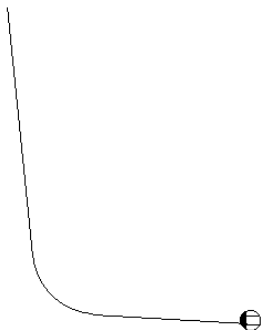

丸面取りの場合、直線と円弧の間でも可能です。下記のような円弧と直線があった場合、下記のように面取りできます。

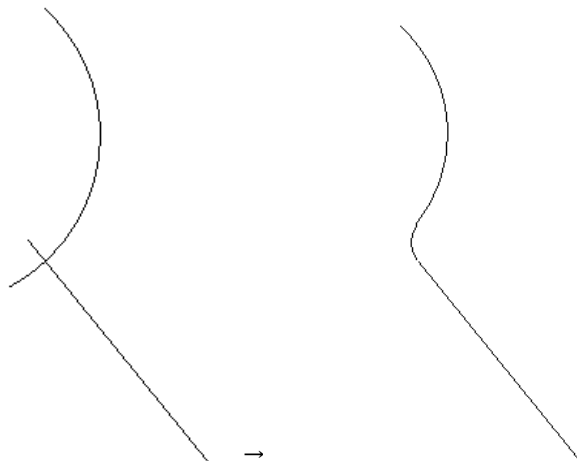

多角形、連続線の面取り

多角形や連続線を上の例では単線化して面取りしましたが、一度に行うことができます。多角形もしくは連続線、四角形を選択します。次に右クリックメニューから「面取り…」を選びます。するとダイアログがでてきます。これは面取りのダイアログと同じです。OKを押すと面取りされます。面取り後は直線ツール(丸面のときは円弧も)に分解されます。

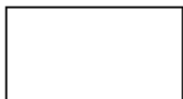

(四角形)

↓



↓



(角の丸い四角形の出来上がり)

コーナー処理



「ツール」→「変形」→「コーナー処理」

編集中のレイヤーの二つの線をクリックすると、交差する部分まで伸縮して折れ線のようになります。二つの線が平行な場合処理は行なわれません。操作は面取や線伸縮に似ています。線伸縮と違う点は、基準線がなく、両方の線が交点まで伸びる(または縮む)ということです。

直線どうしのコーナー処理

平行でない二つの線を引いてみてください。「コーナー処理」を押して、二つの線をクリックすると、コーナー処理が行なわれます。

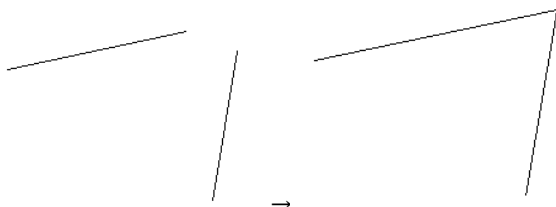

円弧と直線とのコーナー処理

1・円弧と直線があるとき、この円弧と直線には交点をとれることが条件です。「ツール」の「コーナー処理」を選択し、対象となる円弧の処理したい側の端を左クリックします。すると対象となる端が赤くなります。

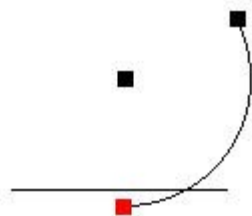

(上の場合、円弧の下側をクリックしてみてください)

グループ化している図形をクリックしても対象線と認識しません。その場合は選択をして「グループ」の「グループの解除」を行なって円弧単体にておいてください。

2・次に処理する直線を左クリックします。線を処理した後に残しておきたい部分をクリックします。ここでは以下の部分を左クリックします。

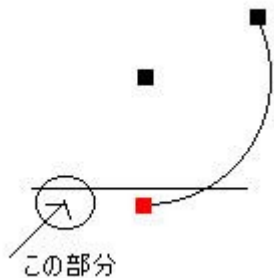

ここで「対象線の取得に失敗しました」と出る場合は、円弧と直線に交点がないか、直線がグループ化(もしくは連続線など)していません。

3・マウスを動かすと処理する交点の位置が赤い点で表示されます。処理したい部分で左クリックするとコーナー処理が行なわれます。

コーナー処理が失敗した時は「編集」の「元に戻す」でコーナー処理する前の状態に戻ります。

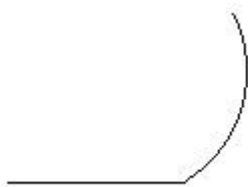

先に直線を指定してから対象線として円弧を指定することもできます。

反転移動

選択したものを、基準線(直線)を対称に反転する機能です。

まず、反転させたいものを「選択」で選択状態にします。

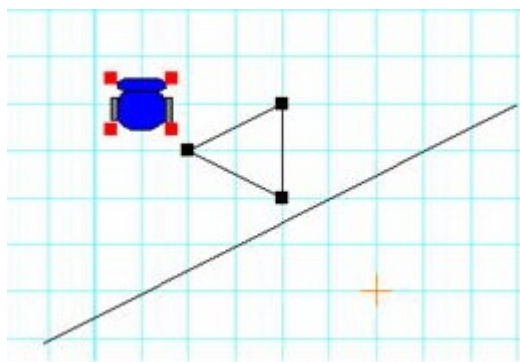

「ツール」「変形」「反転移動」(もしくはツールバーの反)をクリックします。

次に反転させる基準線をクリックします。(この基準線は同じレイヤー内になくともかまいません。基準線をひいていなければ、基準線をひいてから、選択からやりなおしてください)

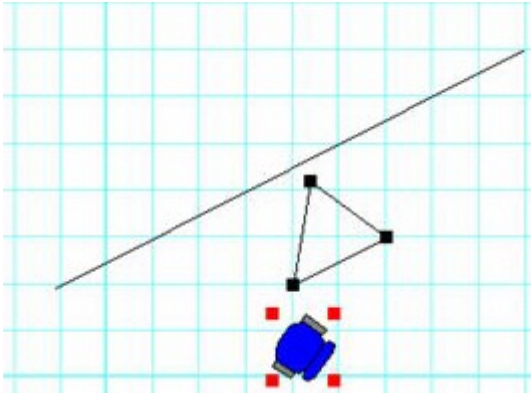

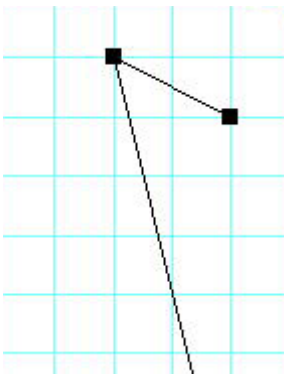

基準線を対称に図形が反転しました。

直線の矢印でなく、直線ツールのみで矢印を作る場合などにも便利です。例えば下記のようななめの線に矢印の片側を作図していたとします。

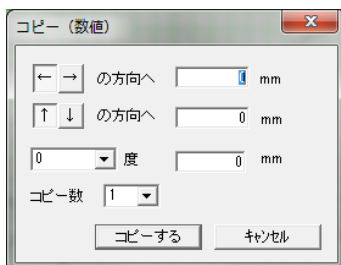

この状態で、右クリックし、「コピー(数値)」を選びます。そこで数値を指定せず同じ場所にコピーします。



「反転移動」 をクリックし、基準の線をクリックします。

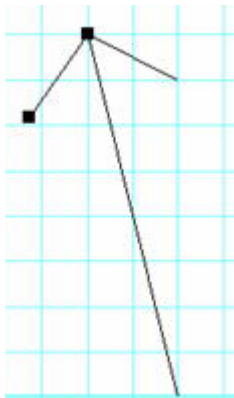

複写して反転移動させるとこのような使い方ができます。

分割

直線や円、円弧を指定した分割数、もしくは数値で均等に分割する機能です。

まず「ツール」「変形」「分割」(もしくはツールバーのボタン)を選びます。次に分割したい線(円、円弧)の上で左クリックします(グループの要素や編集中外のレイヤーのものは分割できません)。すると以下の画面が出てきます。

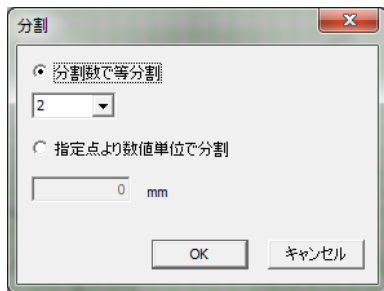

分割数で分割...

選択した線をリストもしくは入力した分割数で分割します。楕円や円弧楕円もできます。

指定点より数値単位で分割...

選択した線を、次に指定したところ(線、円弧なら端、円ならX軸0度の点)から数値ごとに分割します。楕円や円弧楕円はできません。

では下記の図で分割してみます。分割ボタンを押し、線の上をクリックし、分割数6で分割してみます。続けて円を分割数6で分割します。

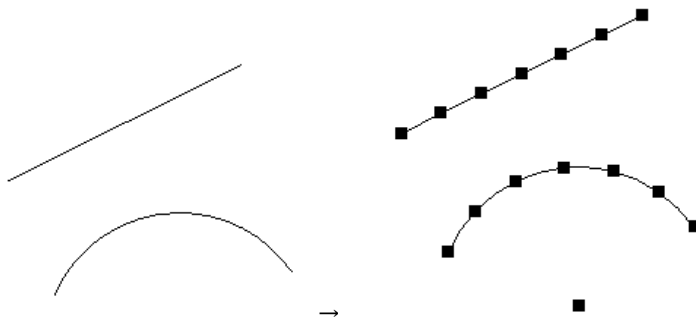

分割した後に選択状態にすると上のようになります。

次に数値分割を行ってみます。「元に戻す」で直線と円弧に戻し、分割ボタン  を押し、線の上をクリックし、「指定点より」にチェックを入れ、数値を 1000 と入れます。

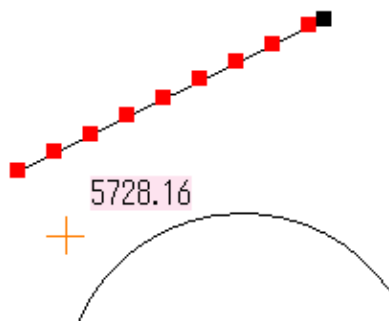

(図形の大きさによって上図のような点がつくとは限りません)

マウスの位置によって赤いハンドルがつく位置が変わります。これは線のどっちの端から数値分割するかきめるためです。分割する方向を決めて左クリックします。

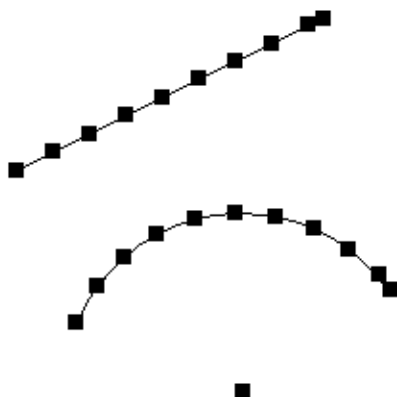

数値で割り切れないあまりの部分はそのまま残ります。

自動図形作成

条件を入力すると図形が作成されるコマンドです。大きく図形が追加されたりする場合もあるので、コマンド実行前には「保存」をするようにしてください。また、「編集」の「元に戻す」で作り直してできます。

自動通り芯作成

通り芯を作成するのに、縦方向、横方向一括で作成できます。自動通り芯を作成すると、グリッドを使わずに線吸着でグリッドと同じように吸着させて図面が作成できるので便利です。

また、通り芯を補助線として実行するとグリッド吸着で補助線グリッドが使えるので便利です。

「ツール」→「自動図形作成」→「自動通り芯作成」を選ぶと次の画面が出ます。

値・・・Xは横方向、Yは縦方向です。画面左下の入力欄に値を入力し、「追加」で追加します。リストの値をクリックして変更、削除、挿入できます。

通り芯の方向・・・入力した値の作成方向です。

記号・番号・・・始番号は通り芯記号の番号の始めの数字です。記号の後に番号がつけます。記号はなしにもできます。上、下、両方は用紙に対して記号が配置される位置です。

その他・・・寸法線を作成する・・・寸法線を入力値と合計で出力します。

交差ごとに線を区切る・・・通り芯の交点ごとに線を区切ります。これで「線吸着」をONにしていると交点で吸着します。

線種・色・・・作成する通り芯の線種と色を設定します。

出力レイヤー・・・通り芯を出力するレイヤーを指定します。

上記条件でOKボタンを押すと以下のように通り芯が作成されます。

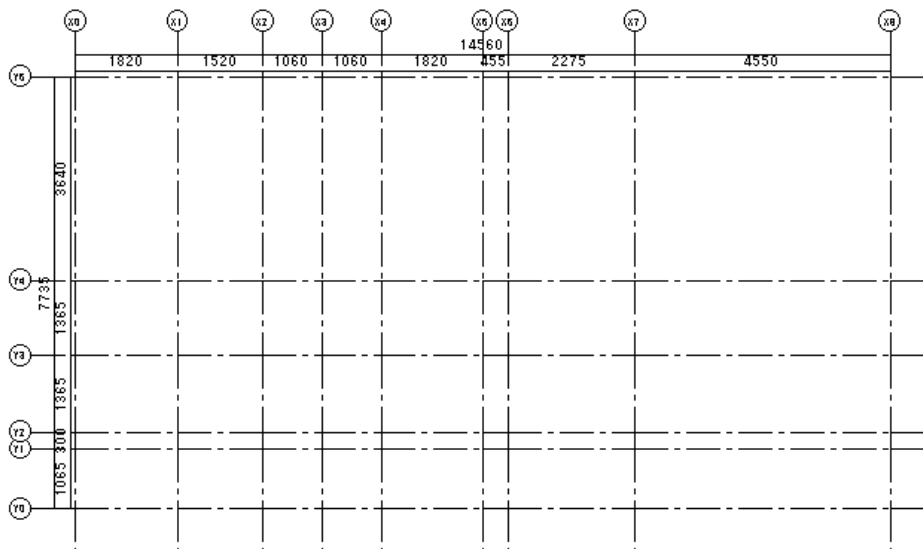

上記通り芯では線吸着で交点ごとに吸着しますが、操作スピードが遅くなったりしますので、通り芯で吸着を利用したい場合は、補助線グリッドを使うことをお勧めします。

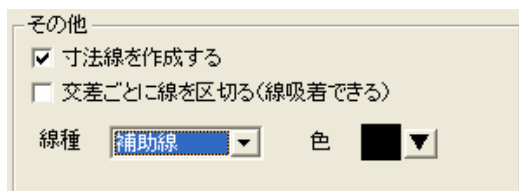

一旦先ほど作成した通り芯を削除し、上記条件で作成してみてください。補助線グリッドを使えば交差ごとに区切る必要はないので「交差ごとに線を区切る」はチェックをはずしておいてください。

これで「グリッド間隔の設定」で「補助線グリッド」にすると補助線交点ごとに吸着します。

● 補助線グリッド(補助線の交点にグリッド吸着する)

2点からの距離

△ 「ツール」→「自動図形作成」→「2点からの距離」

ある点からある点までを底辺とした、残り二辺の長さを入力し、三角形を作るように底辺を除いた2本の線を作成するコマンドです。一点、二点をクリックし、底辺を設定します。以下のようなダイアログが出ますので、2辺の数値を入れてください。(常に底辺左側が一点

目、右側を二点目ととるようになっています。三角形を逆向きに書くときは、一点目と二点目の順番を変えて下さい)又、この時三角形の面積も表示されますので、参考にしてください。



OKボタンを押し決定してください。

([参](#) 敷地作成 P47)

寸法指定四角形



「ツール」→「自動図形作成」→「寸法指定四角形」

四角形を指定した値で作成するツールです。

「ツール」の「寸法指定四角形」を選び、任意の点で左クリックをすると下記画面が現れます。指定した位置から上、左、右、下に数値を入れると、その点を四隅とする四角形ができあがります。

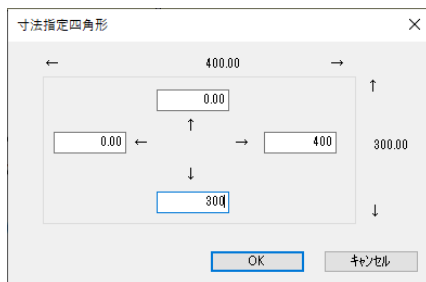

(上の例では指定した点を左上の点とする、横400、縦300の大きさの四角形ができあがります)

線種や色のプロパティは四角形のプロパティになります。

ハッチ作成

コンクリート壁の複数斜線や目地(レンガ)、格子などの線や模様を作成します。

四角形、多角形内に作成する模様(ハッチ)については基本操作編の「模様(ハッチ)作成(参 基本操作編)」で学習いたしました。

ハッチ作成はそれ以外に、直線で囲まれた部分や多角形の内側を作画します。

グループ化しているものもできます。

作成方法は、直線や多角形を選択ツールで選択します。まず四角形を作成して選択状態にしてみてください。

次に「ツール」→「自動図形作成」→「ハッチ作成」(又は右クリックメニューからハッチ作成)を選ぶと次の画面がでできます。

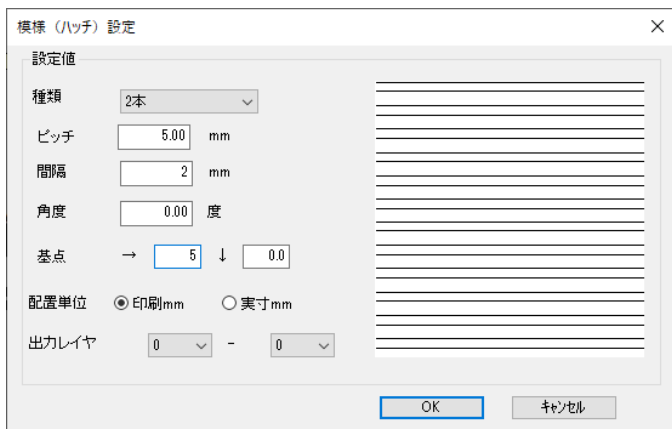

- ・**ハッチ種類**…ハッチの種類を選びます。線の本数、又は格子、目地です
- ・**ピッチ**…線の間隔です(下図参照)。
- ・**間隔**…2, 3本線の時の線の間隔です(下図参照)。
- ・**角度**…線の角度を指定します。(0度で水平、90度で垂直線になります)
- ・**基点**…ハッチ線の書く基点を指定します。(0.0)で選択物の左上になります。そこからの距離を指定します。
- ・**配置単位**…印刷mm(用紙印刷した時のmm単位です。)
実寸mm(印刷mmを図面の縮尺倍した単位です。)
- ・**出力レイヤー**…ハッチを出力するレイヤーです。デフォルトで編集集中のレイヤーが指定されています。

上記設定で出力すると以下ようになります。

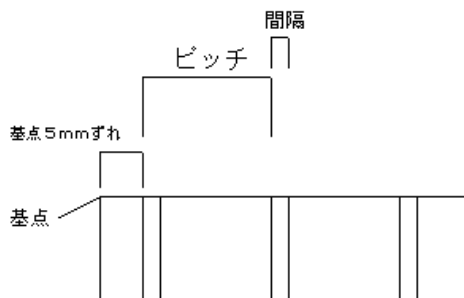

使用例:「ファイル」→「サンプルファイルを開く」で「マンション」を開きます。レイヤー0-1(躯体)のレイヤーを「レイヤー」→「レイヤー全選択状態」で全て選択状態にし、右クリックメニューより「ハッチ作成」を開きます。

ハッチ種類→3本、ピッチ→15、間隔→1、角度→45、基点→0.0、配置単位→印刷mm、出力レイヤー→0-1 で OK ボタンを押して下さ

い。マンションの壁が3本線のコンクリート壁として書かれます。

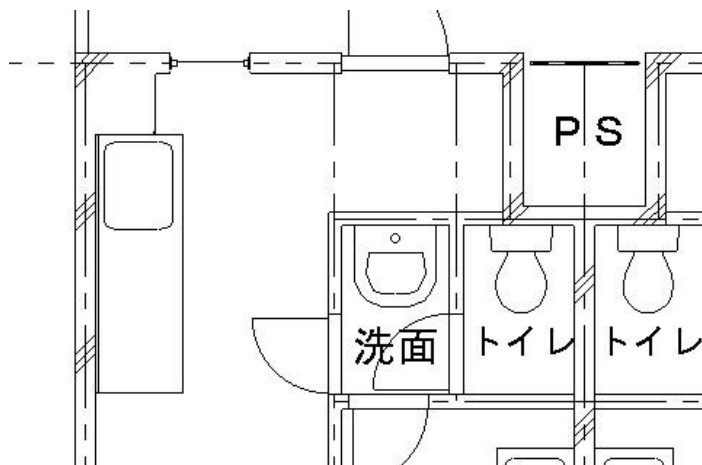

このように囲った部分の直線で囲まれている部分にハッチをかける方法と、四角形や多角形の中の模様を作るハッチがあります。

表示記号

地盤、割り、砂利などの記号を3点指定で作成できる「表示記号の作成」機能です。

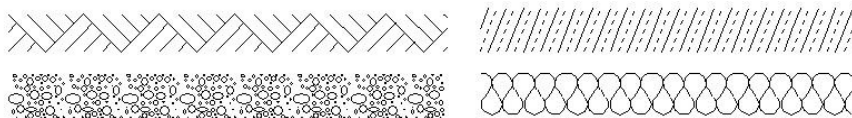

地盤の作成を例にご説明いたします。

1. 基準となるGL線を直線ツール  で作図します。線吸着  をONにします。



2. メニューの「ツール」 「自動図形作成」 「表示記号の作成」、もしくは画面下部のツールボタン  を押します。
3. GL線の左端と右端を順にクリックし、高さを決めて左クリックします。右クリックで前回指定ポイントをキャンセルできます。



「表示記号種類」・記号の種類を選びます。

「高さ固定」…チェックを入れると、枠の高さが入力欄の高さに固定されます。

4. OKを押すと作図完了です。続けて「表示記号」を作成できます。



垂直、斜めにも作図できます。

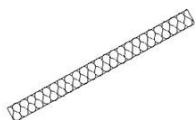

「断熱材」置は細かい線が多く、作図すると動作が重くなることがありますので、作図部分を少なくするか、別レイヤーに作図して、必要などき以外は非表示にして作業を行ってください。

色を変える場合は、作成後のものはグループになりますので、選択状態で「編集」「選択物の色変更」「線、文字部分の色変更」で色変更してください。

模様作成機能との違い

模様作成として、「模様作成」があります。

「模様作成」は斜め線や格子などの決まった連続パターンを作図するのに適しており、線の間隔が設定できます。

コンクリートや軽量壁の作図は、「ハッチ作成」の方が向いています。

「模様作成」は多角形や四角形の上に作図するものと、直線で囲まれた部分を作図する方法と2種類あります。

四角形や多角形のハッチ作成（参 基本操作編）

直線で囲まれた部分のハッチ作成（参 P26）

座標ファイル取り込み

座標が入力されている csv ファイル(txt ファイル)より、直線や多角形、連続線を作成します。

まず座標が入力されているファイルを用意します。csv ファイルはエクセルなどで作成できます。

列の1列目をX軸(横方向)、2列目をY軸(縦方向)の座標とします。

	A	B	C
1	5000	3000	
2	7000	5000	
3	9500	8000	
4	5000	4000	
5			
6			

(エクセルでの入力例)

上の例ですと、(5000,3000),(7000,5000),(9500,8000),(5000,4000)の座標値です。

エクセルの「ファイル」>「名前を付けて保存」でファイルの種類を「CSV(カンマ区切り)」として保存します。

上はエクセルの例ですが、スタート→Windows アクセサリ→メモ帳で、テキスト形式(.txt)でデータを作成してもいいです。テキストファイルはカンマの代わりに半角スペースで区切ってもいいです。

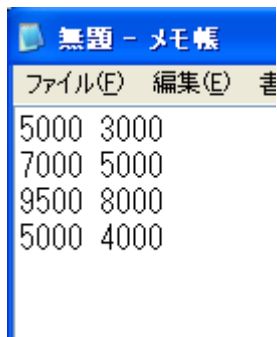

(メモ帳での入力例、最後の行は改行しておいてください)

「ツール」の「自動図形作成」>「座標ファイル取り込み」でファイルの種類を csv か txt にあわせてファイルを選びます。

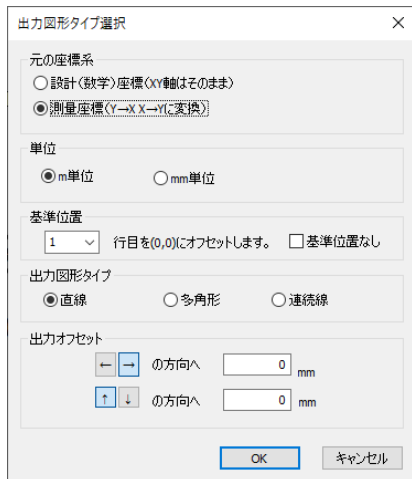

元の座標系・・

設計座標・・ファイルの1列目がX軸(横軸)、2列目がY軸(縦軸)で取り込みます。

測量座標・・1列目の値をY軸、2列目の値X軸に取り込みます。

単位・・

m単位・・座標値をm単位として取り込みます。

mm単位・・座標値をmm単位として取り込みます。

基準位置・・

csv(またはtxt)ファイルの指定行を(0,0)の位置になるようにオフセットして取り込みます。

基準位置なし・・チェックありで、基準位置を無効にして座標どおりに取り込みます。

出力図形タイプ・・

直線・・座標2点間ごとに直線を作成します。

多角形・・座標を結び、最初の点を終点とした多角形を作成します。

連続線・座標を結ぶ連続線を作成します。

オフセット

できあがった図形をオフセット数値分移動します。

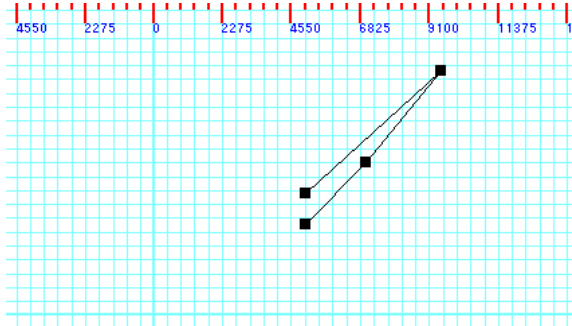

敷地図作成など、あらかじめ座標がわかっている場合などに便利です。

座標ファイルを取り込んだのに画面に出ないとき

縮尺や用紙の大きさと画面上の外に表示していることがあります。まず小さい縮尺 1/500 などにして図ができていないか確認してみてください。

その他の機能

多角形、連続線を単線化



「ツール」→「多角形、連続線を単線化」

線編集や、包絡、面取、コーナー処理などは直線(または円弧)のみに有効です。オブジェクトが四角形、多角形、連続線で、選択されているとき、このコマンドが使用できます。全て線オブジェクトにバラバラにします。一度直線オブジェクトに分割したものは「編集」「元に戻す」以外で再度連続線や多角形に戻りません。

円、円弧の多角形、連続線化

円や円弧を選択し(複数可能)、右クリックメニューより「円、円弧の多角形、連続線化」を選びます。

選択中の円、円弧を、連続線に、塗りつぶしているものは多角形に変換します。

楕円、円弧楕円にもできます。

連続線化すると、通常の多角形や連続線と同じように処理できますが、面取りやコーナー処理など円や円弧としての編集ができなくなり、描画速度も遅くなります。

便利な使い方として、楕円や円弧楕円はそのままグループ化すると、グループの回転で角度をつけることができます。

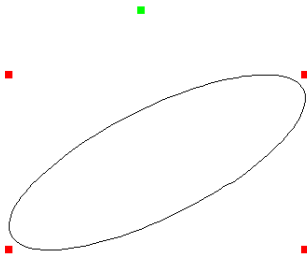

線結合で連続線、多角形化

「ツール」→「線結合で連続線、多角形化」

単線をつなげて連続線、多角形にする機能です。「ツール」「線結合で連続線、多角形化」を選び、直線の上をクリックすると、つながっている線が連続線、閉じている場合は多角形に変わります。

分岐している場合は、分岐する点までをつなげます。

補助線全削除



「ツール」→「補助線全削除」

現在編集集中であるレイヤーにある補助線でかかれたオブジェクト(線、四角他)を全て消去します。ただしグループの要素に補助線があったとしてもそれは削除されません。

図形に色を付ける

「作図」の「四角形」「多角形」の他に、「直線」「連続線」「曲線」を分解結合して多角形化して色を付ける方法の練習です。

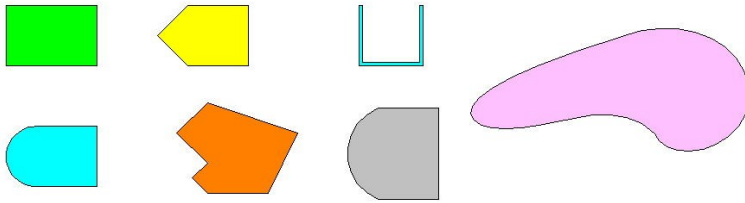

「作図」[「四角形(多角形等)」の「作図図形の設定」で「中を塗る」にチェックを入れて色を選びます。

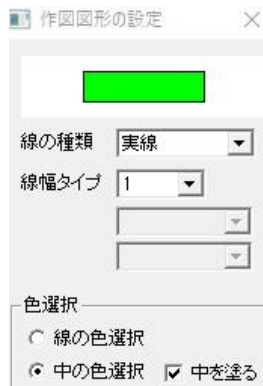

「四角形」は2点左クリックで作図できます。

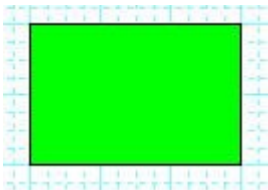

「多角形」は、ポイントをクリックしていき、初めにクリックした点をクリックするとできあがります。

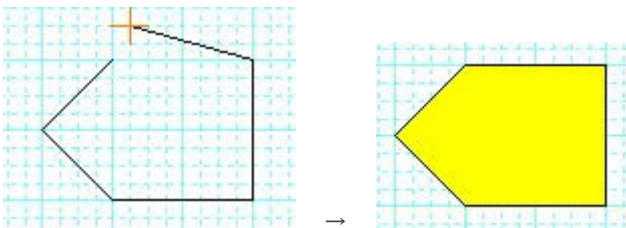

「二重線多角形」は、ポイントをクリックしていき、ダブルクリックもしくは画面左の「作図終了」でできあがります。

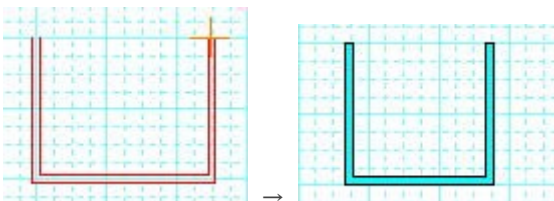

アール作成で円弧部分を表現

曲線部分は「アール作成」を使用すると簡単です。「多角形」でまず、2点クリックします。

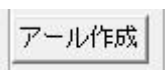

画面左の「アール作成」をクリックして、円弧の大きさを合わせて左クリックすると、1、2点目の間
が弧になります。

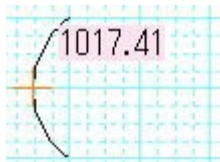

あとは左クリックでポイントをとり、最初の点をクリックすると多角形ができあがります。

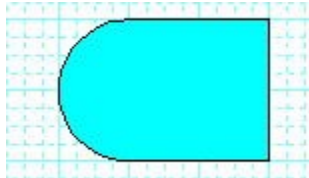

線を結合して多角形化する

初めから「多角形」で作図すればいいのですが、直線や連続線をバラバラに書いてから中に色を付けたいということがあります。その場合は「線化・線結合」を使用します。

まずは練習で、直線のみを「線結合」してみます。「直線」で下記のような図を書いてください。

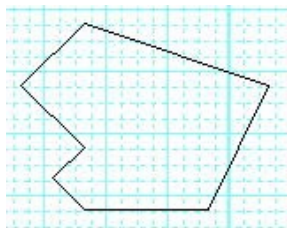

「ツール」「線化・線結合」「線結合で連続線、多角形化」を選びます。



線吸着のみONにしていたほうがやりやすいです。



図形のどこかの角をクリックすると多角形化します。多角形したかどうかは画面左のプロパティが多角形になっているのを確認します。

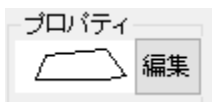

ここで多角形になっていないと、線がつながっていないか、分岐しています。その際は多角形化できませんので、ご注意ください。

「プロパティ」から、あるいは「編集」「選択物の色・透明度変更」から色を付けます。

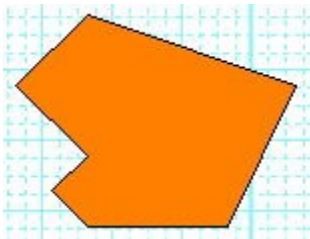

上記は直線を組み合わせました。作図が連続線の場合は、一度全部選択状態にして

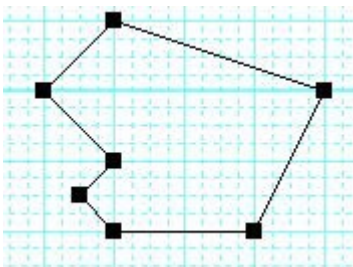

「ツール」「線化・線結合」「多角形、連続線を単線化」を選びます。

ツール(T)	ヘルプ(H)
線化・線結合(B)	>
寸法線自動作成(L)...	多角形、連続線を単線化(B)
	線結合で連続線、多角形化(K)

これですべて直線になりますので、あとは「線結合」で多角形にします。

曲線をつなぎ合わせて中に色を付ける

曲線は「アール作成」である程度表現できますが、なめらかな表現の部分はアール作成では表現しにくいので、「スプライン曲線」や「ベジェ曲線」を使用して作図します。

まず、下記のような曲線を「作図」「ベジェ曲線」で作図したとします。

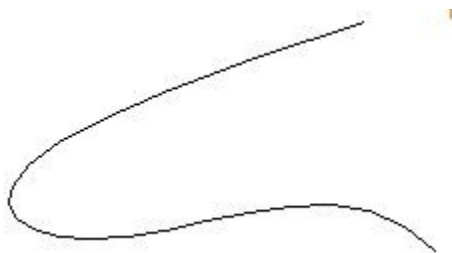

線結合するには必ずポイントが重なり合わないといけないので、線吸着のみONにします。



上記図形に曲線を書き足します。全体を「選択」で範囲選択して選択状態にします。

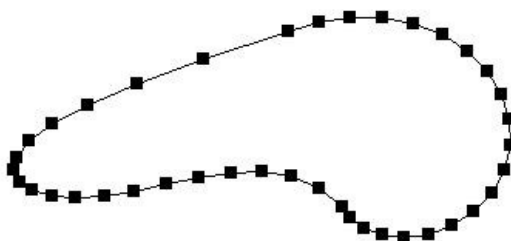

あとは「ツール」「線化・線結合」「線結合で連続線、多角形化」でプロパティが多角形になっていたらOKです。中に色を付けられます。

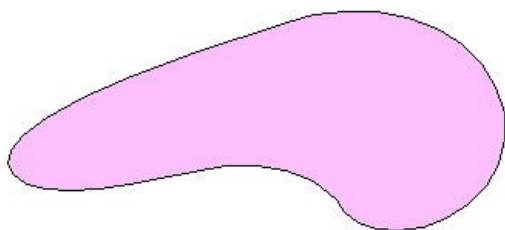

「編集」(または右クリック)の「レイヤー内最下層(最上層)へ移動」を使用して前後位置を調整、図面のプロ2はレイヤー番号を利用すると、よりイラストチックな作図ができます。

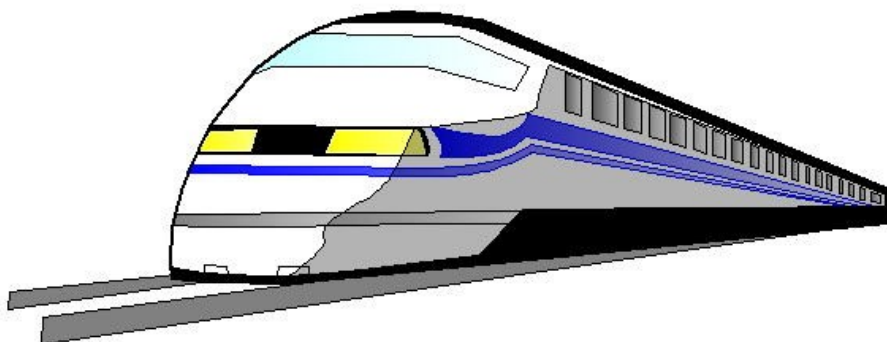

今までで図面のプロ2にあるすべてのコマンドを学習いたしました。次の項からは実際に作図を行なってみます。
最も効率よく図面を作成する方法の紹介ではございませんが、できるだけ多くの機能を紹介するように、ご説明いたします。

3-2 棚の作成

日曜大工の棚を作成してみましょう。これから作成するのは、「ファイル」 「サンプルファイルを開く」の「棚」というサンプルです。

「グリッド吸着」を「補助線グリッド」にすれば、作図が容易になります。

下記のような棚の製図をします。

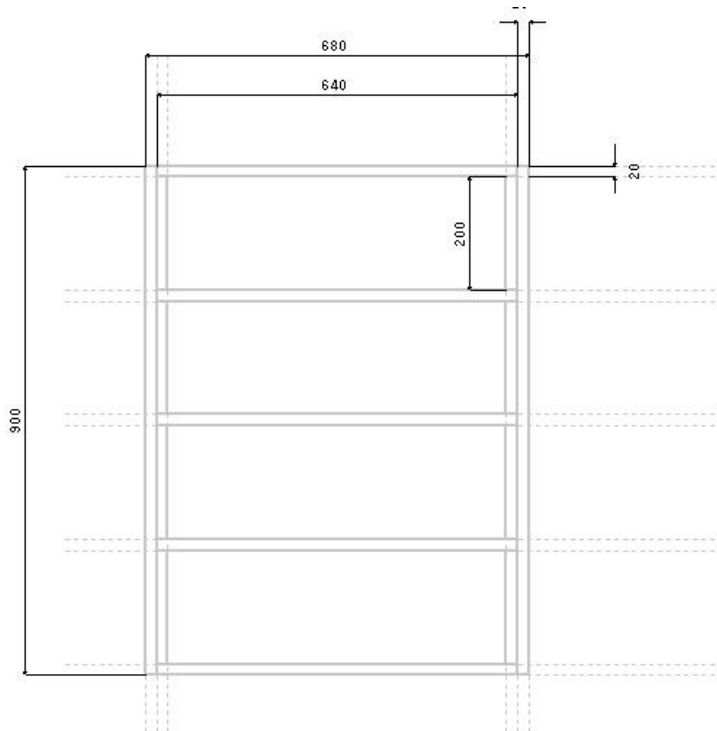

まず、補助線を書きます。

縮尺を 1/10 にします。 

「表示」 「グリッドの表示」  をオフにしてグリッドを消します。

「作図」 「直線・矢印」  をクリックし、「作図図形の設定」で線の種類を「補助線にします。」

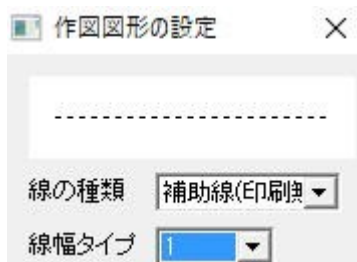

マウス縦横固定を縦横の固定にします。



画面上に横向けに適当に線を引きます。



作図後の線が選択状態で、右クリックから、「コピー(数値)」をクリックします。



下方向に「20」と入れてOKを押します。





「選択」で、線を 2 本とも範囲選択し、右クリックから「コピー(数値)」で、下方向に「220」、コピー数 4 で OK を押します。

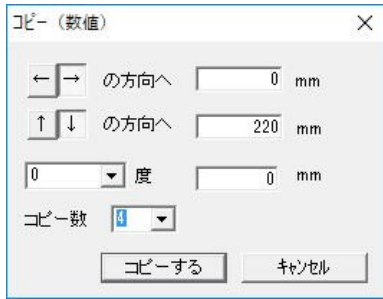

上記のようにできれば、次に縦に線をひきます。

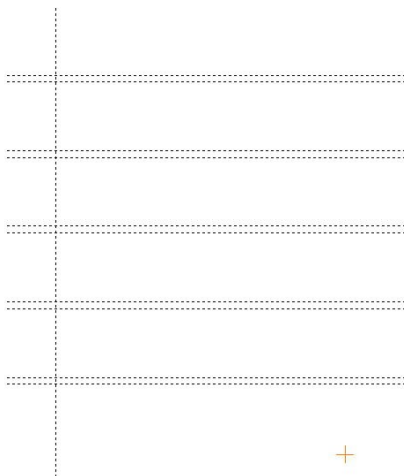

同じように「コピー(数値)」でもできますが、今度は複線を使用してみます。

「作図」 「線分作成」 「複線」  をクリックします。

縦の線をクリックすると数値入力画面が出るので「20」と入れます。

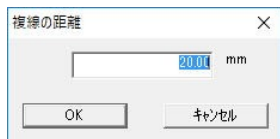

同様に  を押して次に、20,600,20 と複線を作図して下記のような図形を作成します。

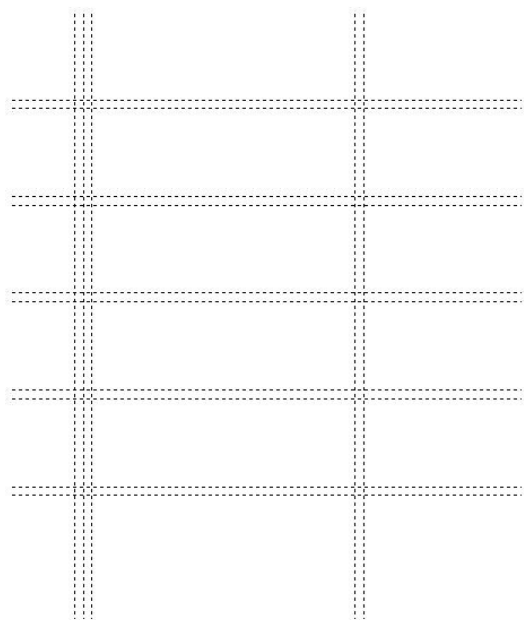

ここで、普通に 20mm 右に 1 本線をひくだけですが、「相対位置」を使用して学習します。

線吸着をON  にして、右上の線の上にマウスを合わせます。

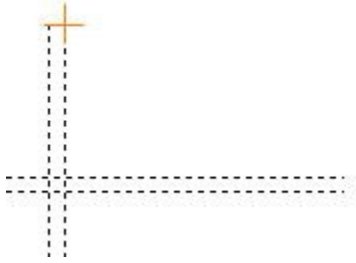

「shift」ボタンを押しながら左クリックすると、「相対位置入力画面」が出ます。ここで右方向に「20」と入れます。

相対位置(単位mm)		×	
横方向座標→	380.96 +	20	= 400.96
縦方向座標↑	546.30 +	0	= 546.30
角度	0	度	0 mm
		OK	キャンセル

この相対位置は、「クリックしたところから、入力した数値分離れたところをクリックしたことによる」ものです。線の端やグリッドから離れた場所を指定する時に使用します。

線の端にマウスをあわせたところから右に 20mm 離れたところから線をかけるので、そのまま真っすぐ下に線をひいて下図のようになります。

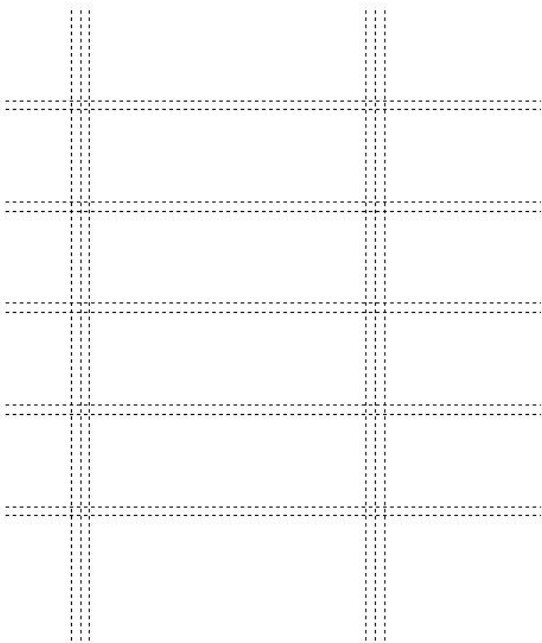



補助線の土台が完成です。次にレイヤーを「0-1」を編集にします。

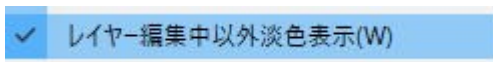

編集中外のレイヤーを淡色表示にして作図しやすくします。

「表示」「レイヤー編集中外淡色表示」にチェックします。



「ツール」「グリッド間隔の設定」で、「補助線グリッド」にチェックを入れてOKを押します。

- グリッドパターン(グリッドパターンの間隔にしたがって吸着)
- 補助線グリッド(補助線の交点にグリッド吸着する)
- アイソメグリッド(アイソメグリッドパターンで吸着する)

ここで「表示」「グリッドの表示」をONにします。画面上にグリッドは現れませんが、ここがONでないと補助線

で吸着しないのでご注意ください。グリッド吸着もONにします。

図面上の補助線の交点にマウスの先が吸着するのをご確認ください。



「作図」 「直線・矢印」  で「実線」 「線幅2」にします。



あとは補助線の交点にしたがって、線を引いて下記のように棚を完成させます。

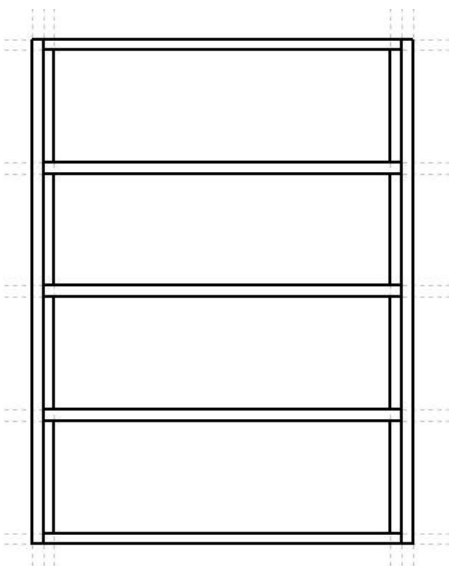

寸法線を入れていきます。レイヤーを「0-2」にします。



「グリッド吸着」をはずして線吸着をONにします。



「作図」「寸法線」、マウス縦横固定を押します。



「ツール」「設定」「全般」の「寸法線設定」で「端点の形状」と「端点の大きさ」を設定します。

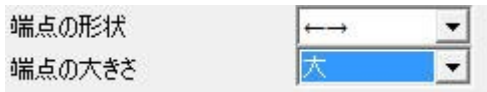

下図のように寸法線を引いていきます。

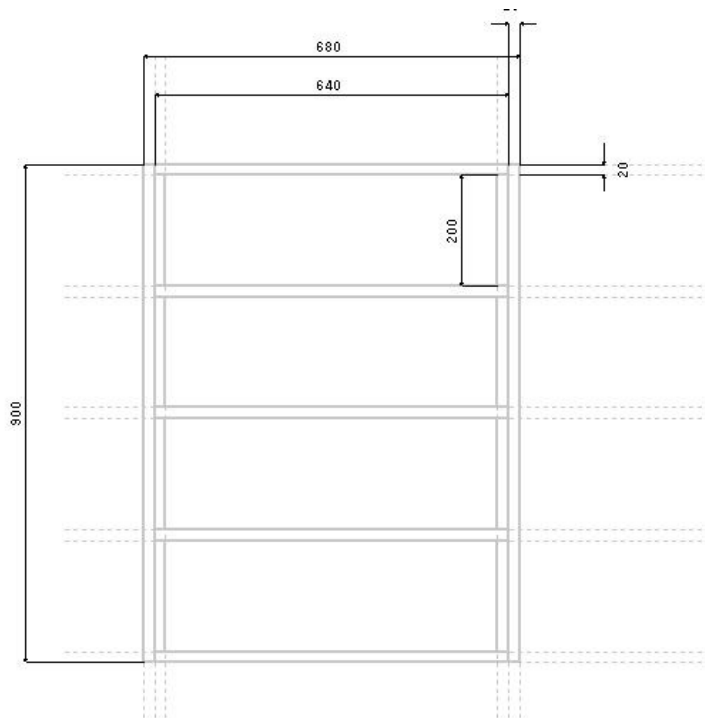

20mm の短い間は、その間の寸法線を削除し、「作図」「直線」で、「線の端点」を矢印にし、

線の端点	始点←
端点の大きさ	普通

マウス縦横固定で書くと簡単です。

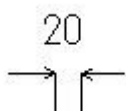

図面ができたなら保存しましょう。

3-3 敷地図の作成

敷地図を作成してみましょう。これから作成するのは、「ファイル」 「サンプルファイルを開く」の「敷地」というサンプルです。

敷地図には三角形を用いて作成する方法と座標法とがあります。三角形作図の方法は、

1. 決められた底辺と2辺の長さによる方法
2. 決められた底辺と底辺からの高さ、斜辺の長さによる方法
3. 決められた1斜辺と底辺の長さで高さでの作図方法

があります。これらを組み合わせて敷地図を描いてみましょう。

三角形で作成

ファイル→新規作成で新規作成にし、線吸着のみONにしておき、あとの吸着はOFFにします。グリッドの表示もOFFにします。縮尺1/200 にあわせてます。

・決められた底辺と2辺の長さによる方法

「作図」の「線分作成」の「長さ指定線」を選び、マウス固定で横方向固定にし、画面左下付近で一点目をクリックし、横にマウスを持っていき、数値は25000と入力し、クリックします。マウス固定はフリーに戻します。



「ツール」の「自動図形作成」の「2点からの距離」を選択し、線吸着を利用して先ほどの線の一点目と二点目をクリックします(失敗したらもう一度メニューの「2点からの距離」を選べば一点目から指定できます)。ダイアログがでますので18000、31000と入力し、OKボタンを押します。

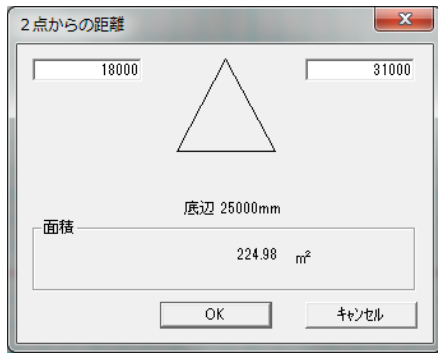

・決められた底辺と底辺からの高さ、斜辺の長さによる方法

「直線」ツールを選択しプロパティで補助線にします。「作図」→「線分作成」→「複線」を選び 8000 と入力し、先ほどの三角形の斜めの長い線の真中あたりをクリックします。上側にマウスを持っていき、クリックして決定します(①)。

「円」ツールを選択しプロパティで補助線にします。先ほどの直線の右下点(α)を吸着させ、一点目をクリック、二点目も同じ場所で shift を押しながらかlickし、横方向座標に 10000 と入力します(②)。「直線」ツールを選び、交点吸着を ONI にします。今描いた線と円の交点付近でクリックします。二点目は線吸着を ONI にして三角形の左上の点をクリックします(③)。交点吸着を OFF にして、直線のプロパティを実線にして、先ほどの線と同じ線と円の交点を一点目にし、二点目を三角形の右下の交点にして線を描きます(④)

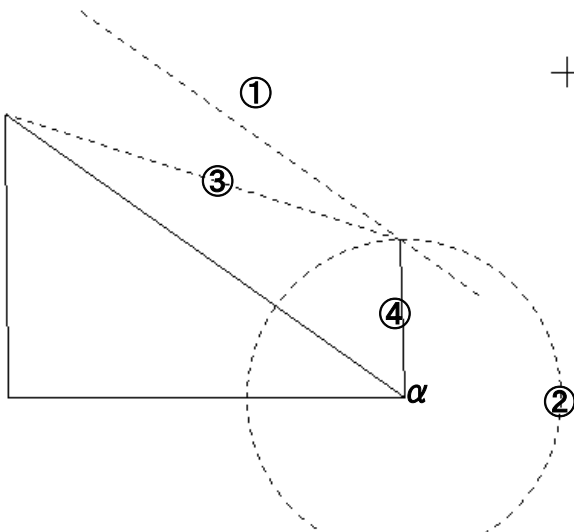

・決められた1斜辺と底辺の長さで高さでの作図方法

「円」ツールで、新しく描いた三角形の右上の頂点をクリックし、同じ場所で shift+左クリックで半径 8000 の円を作成します(①)。

円が選択されている状態で、「作図」→「線分作成」→「円接線」を選び、三角形の左上の頂点をクリックします。マウスを上側に持っていくクリックします(ここで頂点と円の接点までの距離が表示されます)ここを 30000 と入力します(②)。

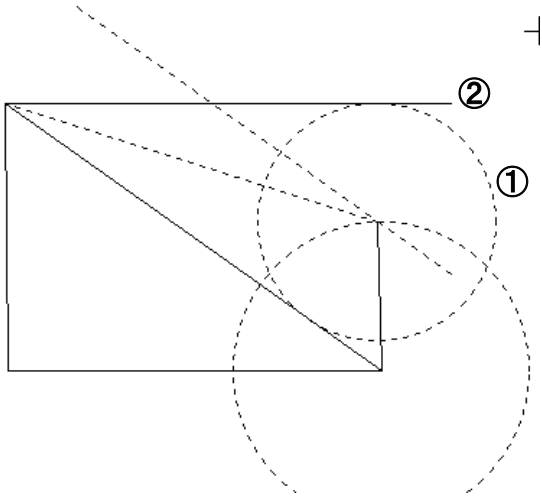

今描いた線の右端と先ほどの円の中心を結べば敷地ができあがります。ツールの「補助線全削除」を選べば余計な線は消えます。「線消」を選び、あと一つ残っている余計な実線をクリックして、「削除」しましょう。

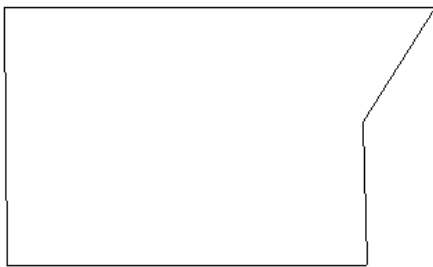

次に道路も作成してみましょう。

「直線」ツールにし、「マウス縦固定」を選び、敷地の左側、右側に適当に垂直な長さの線を 2 本ひきます。引き終わったら「マウスフリー」に戻します。

「ツール」→「線編集」→「線伸縮」を選び、左側の直線の上でクリックすると選択状態になります。敷地の一番上の線をクリックすると、線が左側の線まで伸びます。もう一度ツールから線伸縮を選び、今度は右側の線をクリックし、敷地の一番上の線を伸ばします。

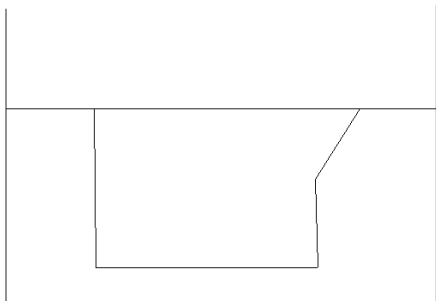

「複線」を選び、6000と入力し、敷地の一番上の線をクリックします。

マウスを上方に持っていき、左クリックで決定します。

次に道路の中心線を作ります。「直線」を選び、プロパティで線種を一点鎖線(上から4番目の線種)にします。「作図」→「線分作成」→「分割線」を選択し、道路の端をクリックし(①)、もう片方の線の端もクリックします(②)。分割数ができますので、2と入力します。これは一点目と二点目の間を何分割するかということです。書き出し位置の線の左端をクリックし(③)、右端をクリックします(④)。「選択」を選び、道路を書く時に使った両端の2本の線を選択、削除します。これで完成です。一旦保存しましょう。

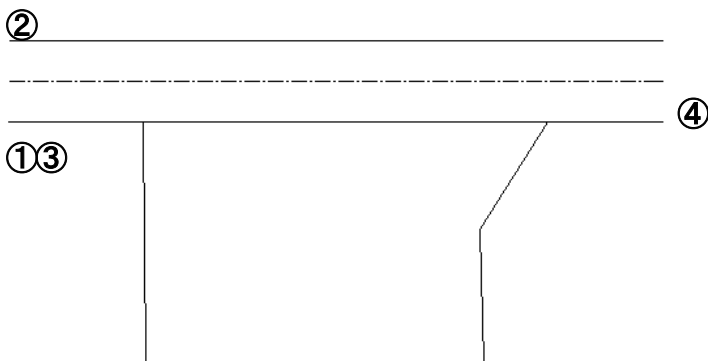

計測

作った図形の面積を測定してみましょう。線吸着のみONです。ツールの測定から、「面積累計」を選びます。

敷地部分の頂点を一個ずつ順にクリックしていきまると、計測部分が赤の網で表示されます。最後の点までいったら、ダブルクリックすると、ダイアログがでできます。面積が文字として出力されます。

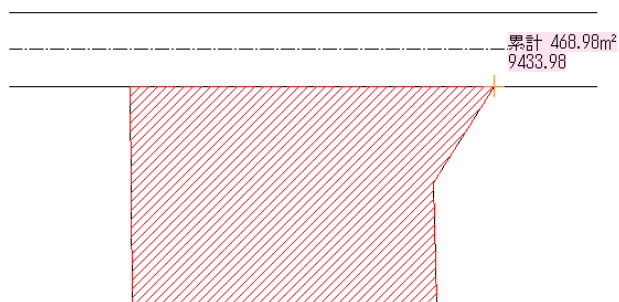

ツールの測定で「長さ累計」を選び、面積と同じように頂点をとっていくと、最後の点が最初の点までいったらダブルクリックすると、外周がでできます。

座標法による作成

求積図に座標が記入されている場合、次の方法でも作成できます。

CSV ファイル(もしくはテキストファイル)で座標値を(15000,5000),(35000,5000),(34760,14997),(39760,22997),(9760,22998)で作成し、「ツール」の「自動図形作成」「**座標ファイル取り込み**」で多角形を作成するとラクにできます。詳しくは「座標ファイル取り込み」([参](#) P29)をご覧ください。

面積測定ですが、今度は累計でなくツールの測定の「選択物面積測定」を選びます。すると多角形面積が表示されます。同じように「選択物長さ測定」にすると外周が出ます。

作成したものが多角形なので、複線などのコマンドが多角形には使えないので、「選択」で多角形を選択し、ツールの「多角形を単線化」を選ぶと、バラバラの線になります。

三角形の作図法と同様にして道路が作成できます。

以上の方法で敷地を作成します。座標法はあらかじめ座標値がわかっている場合にしか使えません。辺の長さが記入されている場合は、三角形を書く方法で書いてください。

3-4 マンション平面図の作成

次に、マンションの平面図を作成します。縮尺を 1/100、吸着は全てOFF、白黒で表示。

完成イメージはこのとおりです。(「ファイル」→「サンプルファイル」を開くの「マンション」.c)です)

芯の作成

レイヤー0-0、レイヤー名「芯」、マウスを横固定にして一点鎖線で水平線を画面下に引き、7400 の「作図」「線分作成」「複線」で複線を引きます(一本目の線が選択状態で右クリックメニューから「コピー(数値)」で 7400 下にコピーしてもいいです)。

今度はマウスを縦固定にして、垂直線を画面左に引き、左から 3700 の複線を作成し、下の図のように芯をひきます。



躯体

レイヤー0-1、レイヤー名称を「躯体」、芯の囲まれたところをズームで拡大し、線吸着をONにして、マウスを縦横固定にして線のプロパティを実線にし、「作図」「線分作成」「2線」で幅を(75,75)にして下図のように線を引きます。2線で作成の例ですが、もちろん「複線」や「コピー(数値)」、「二重線」で作成してもかまいません。

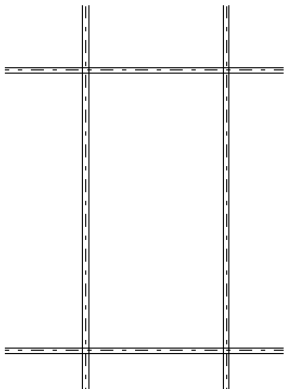

線吸着をOFF、交点吸着をONにし、「四角」を選び、実線にします。左上の交差部分をズームで拡大します。

下図丸印をクリックします。交点吸着はクリックするとOFFになるので、再度ONにしてから、同じ点を shift+クリックし、(600,600)と入力します。四角形が選択されている状態で、右クリックメニューより「多角形、連続線を単線化」します。左下の角も同じように作業し、以下の図のようにします。

交点吸着はOFFにします。

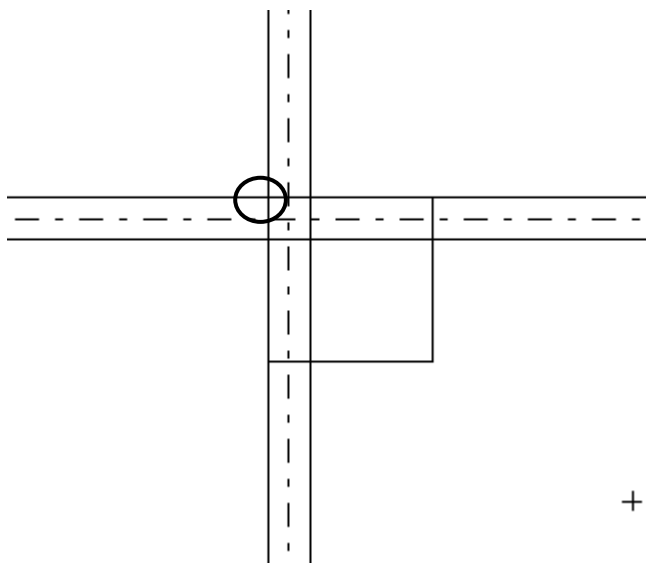

次に包絡処理をします。包絡とは、囲まれた部分を外形になぞっていき、重なる余分な線をなくす処理のことです。「ツール」「変形」「包絡」を選び、以下の図のように一点、二点クリックで囲んでください。包絡処理されます。

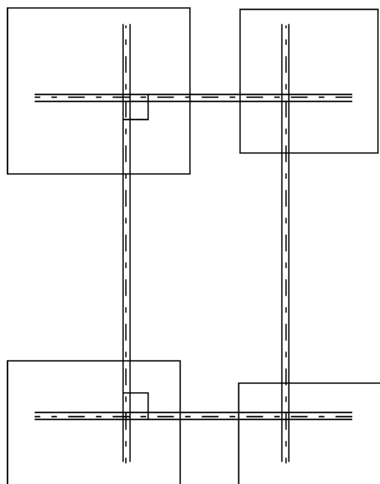

(図は包絡される前のものです)

間仕切り芯の作成

メニューの「レイヤー」の「属性取得」を選び、芯の上でクリックします。すると編集レイヤーが 0-0 になり、線ツールでプロパティが一点鎖線になります。「属性取得」はクリックした対象物のレイヤーで、そのツールを選んだ状態にします。芯の下から順に、水平な線を 2750,900,1350,1350 と複線で作成します。垂直線を左から 1850、900,400 と順に複線をとり、下の図のように芯をひきます。

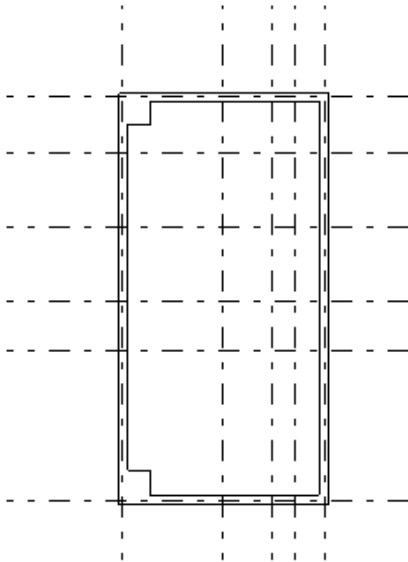

「ツール」 「線編集」 「線伸縮」 で間仕切り芯を以下の図のように伸縮します。

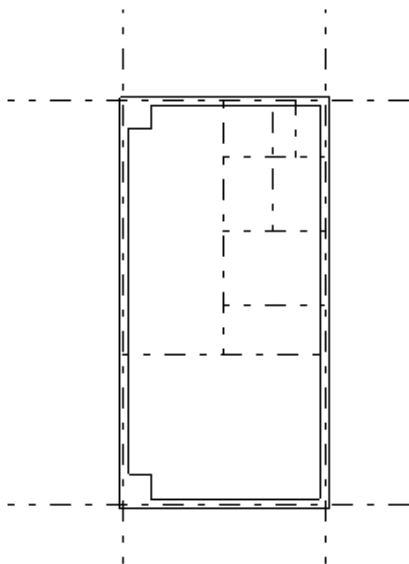

PS壁の作成

「レイヤー」「属性取得」で躯体の上をクリックします。レイヤーが 0-1 になっているのを確認し、右上を拡大し、下記①の線の右側に 100、左側に 50 の 2線を引きます。同様に②の上側に 100、下側に 50 の2線を引きます。

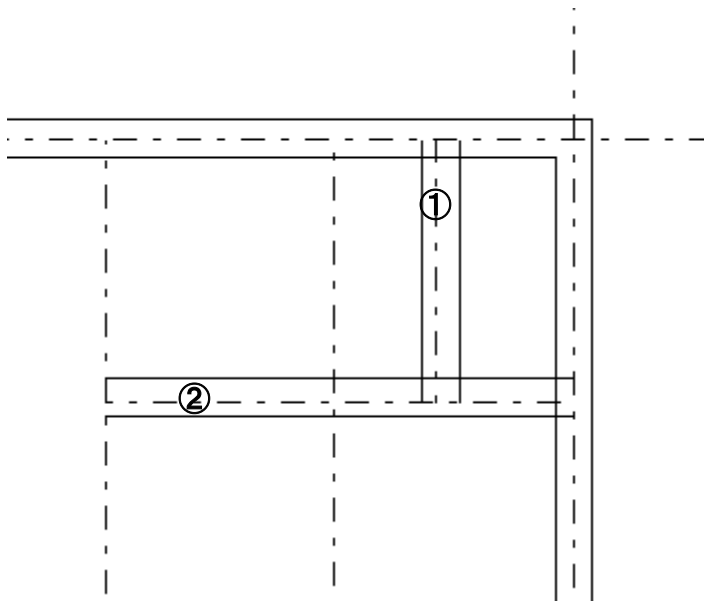

次に「ツール」「変形」「コーナー処理」で以下の図のようにします。「線伸縮」でもできますが、この場合「コーナー処理」の方がラクにできます。

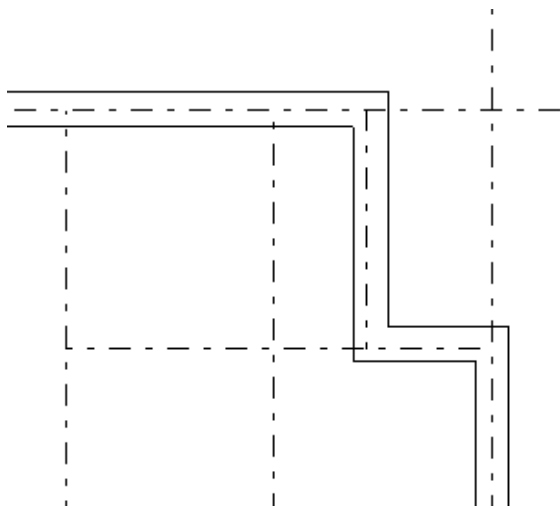

間仕切り壁の作成

レイヤーを0-2、レイヤー名称を「間仕切り壁」とし、(0-0)と(0-1)は「表吸」にして、交点吸着をONにして他の吸着はOFFにし、「2線」で幅を(50,50)にして、以下の図のように線を引いていきます。この時、芯が黒いままだと作業しづらいので、「表示」の「レイヤー編集」中以外淡色」をONにしておくとうりやすくなります。

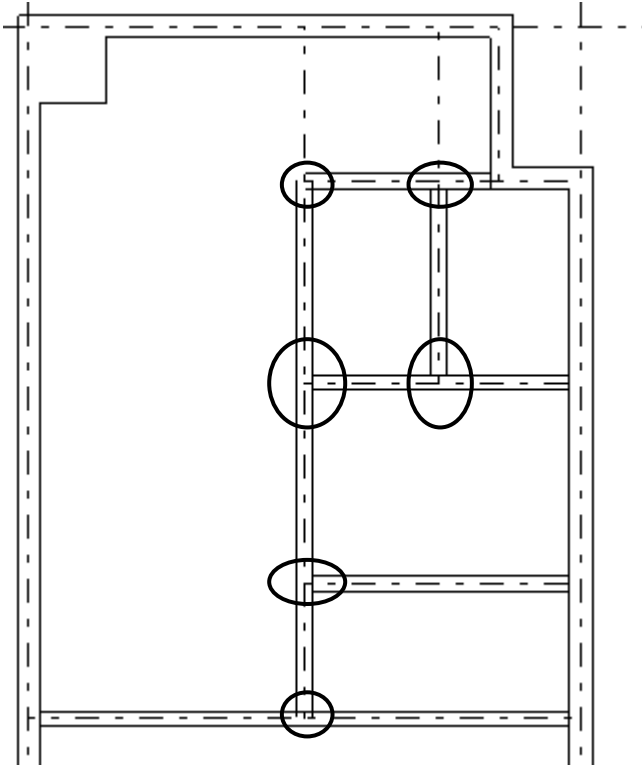

上の図の丸印を「包絡」します。もしうまく包絡できなかった時は「線伸縮」をしてください。上の図の通り線をひきますと、うまく包絡できます。

建具の配置

「レイヤー」属性取得で再び「躯体」に戻します。

交点吸着ONにし、「分割線」を選び線分割数を2にして、下記①と②の交点をクリックし、中線を適当な長さで引きます。ここを中心として内法 600mmの建具を置くとした場合、中線を選択し、右クリックメニューより「コピー(数値)」で、移動で左に 300、同じように右に 300 の位置に線を設置します。

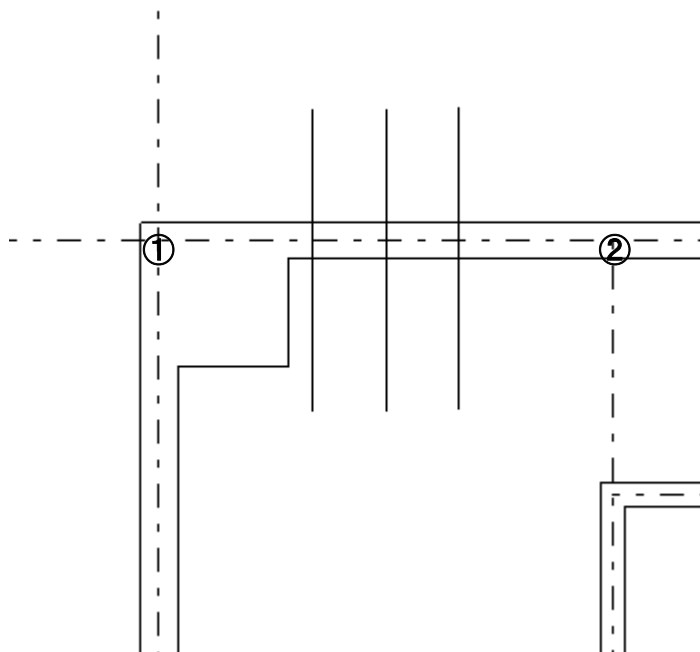

吸着をOFFにして、「線切断」で下図「切」印 2箇所をクリックします。①と②、①と③、④と⑤、④と⑥をそれぞれ「コーナー処理」します。

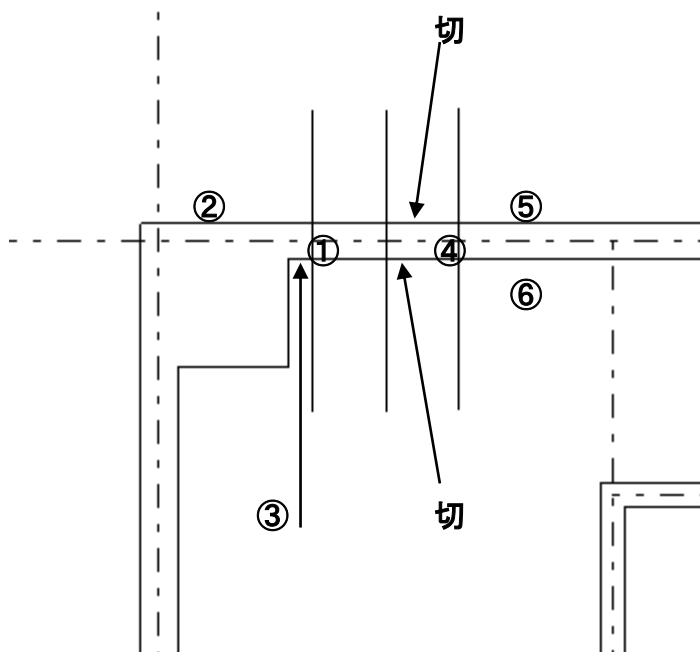

同様に他の外部建具を入れるように躯体を処理していきます。下記芯の①と②の間の中心を 800、③と④の間の中心を 1300、③と⑤の間の中心を 1700 空けるように「コーナー処理」します。

建具の間の線は「線消」で削除していきましょう。

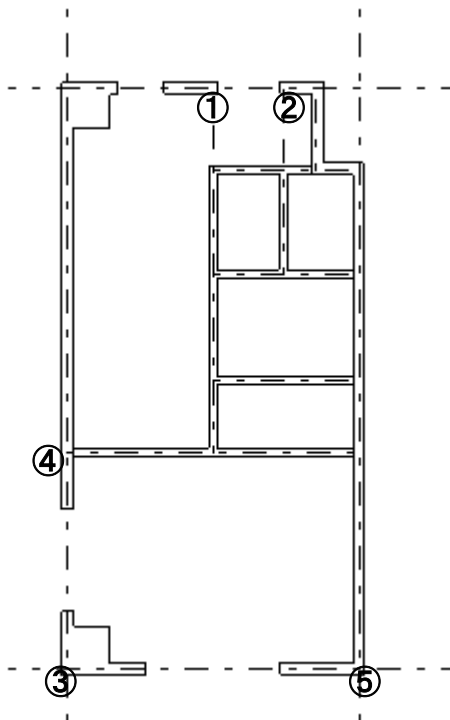

では③から⑤の部分を拡大し、レイヤー0-3、レイヤー名称を「建具」として、「部品配置」の「建具」「引違い」の「引き違い2枚ヨコ」を配置し、右クリック「伸縮」で下記の幅に伸縮して、線吸着ONにして下図の位置に配置します。



建具の厚みは100mmで、このマンションの壁厚が150mmです。移動で25mm上に移動すると真中に納まります。



同じようにして下図を参考に建具を配置してください。①は「上下」の「上下1」(幅は600mm)、②は「開き戸」の「ドア800」(幅は800mm)、④は「引違い」の「引き違い2枚ヨコ」(幅は1300mm)にしましょう。

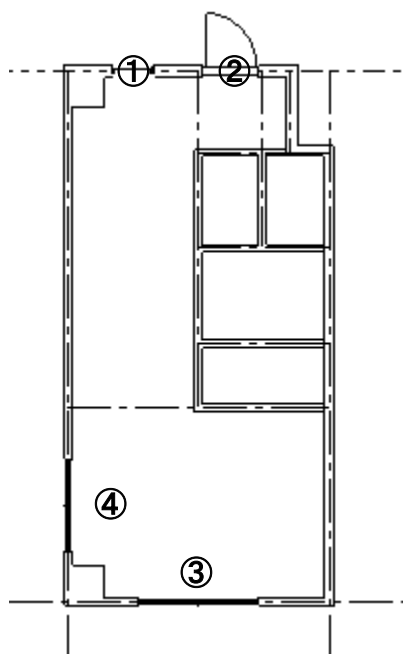

次に間仕切りに建具を配置してきます。以下の画像を参考に建具を配置していきましょう。

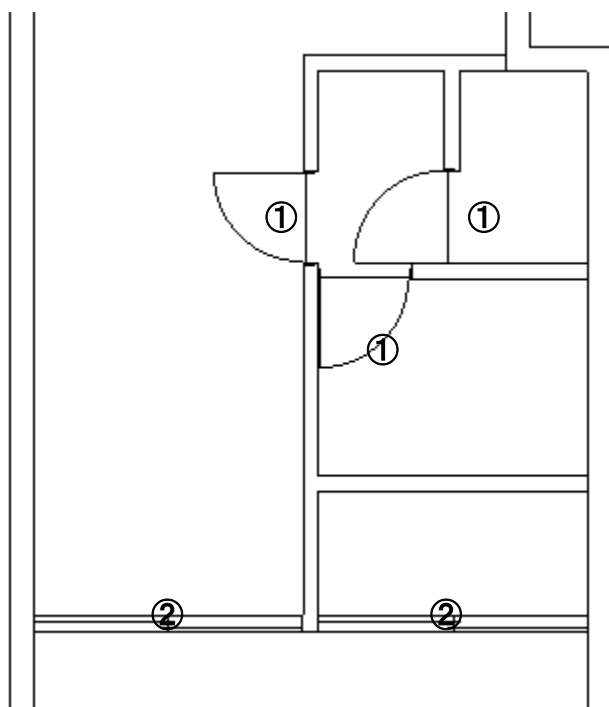

- ① 「開き戸」の「ドア 600」
- ② 「引違い」の「引き違い 2 枚ヨコ」

向きを調節して、線吸着で移動させると壁際に配置できます。

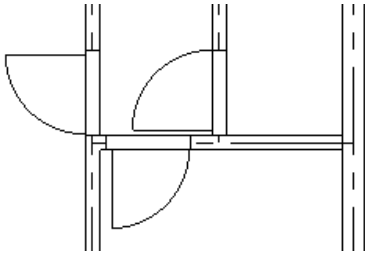

下向きのドアを選択し、移動で 50mm 右に移動します。このように線吸着で位置を決めておいて、移動で目的の位置に動かす方法も便利です。

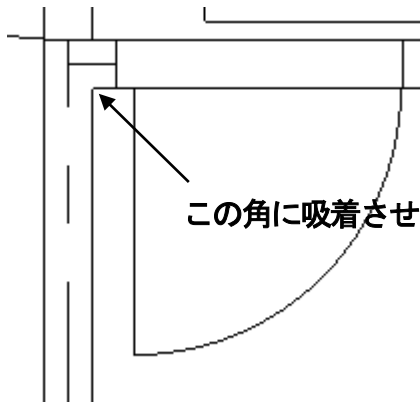

この角に吸着させてから 50mm 右に移動

部品の配置

レイヤー0-4、レイヤー名称を「部品」として、下図を参考に線吸着を利用して部品を配置していただきます。部品の大きさは「伸縮」や「部分伸縮」で適当にあわせます。①の部分の線は直線ツールで書きます。②の量は、配置後、グループ解除して、最下層にある量の大きさの四角要素を削除すると（選択するとプロパティに黄緑色の四角が表れます）、左下の柱部分がかくれなくなります。

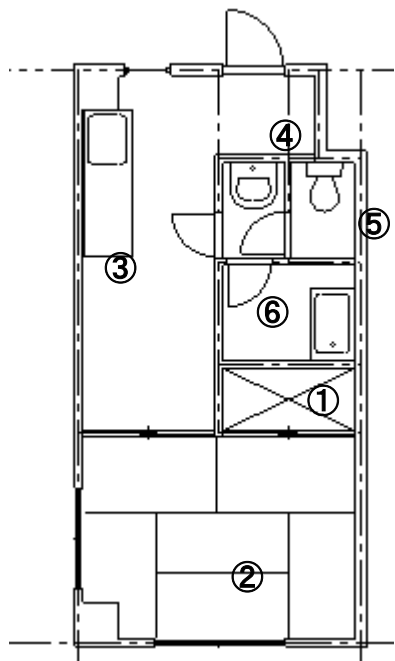

- ① 直線
- ② 畳→6帖2
- ③ 住宅設備→キッチン→型コンロなし
- ④ 住宅設備→洗面台→洗面小2
- ⑤ 住宅設備→トイレ→トイレ3
- ⑥ 住宅設備→バス→バスタブ1

文字入力

レイヤーを0-5、レイヤー名称を「文字」として下図のように文字を入力してください。

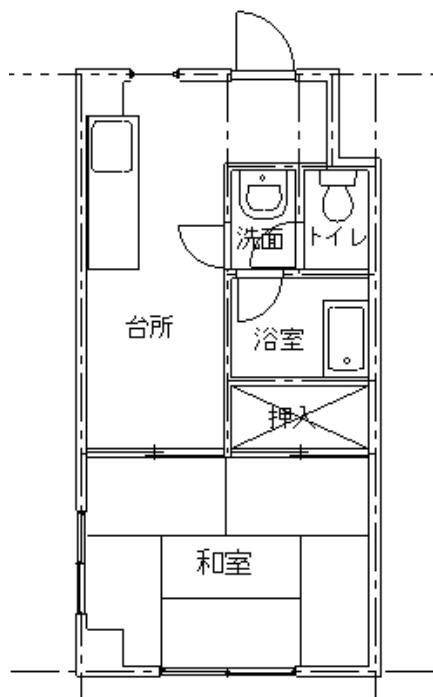

E V、階段の作成

一つの間取りはこれで完成しました。この間取りを複写して反転し、間取りどうしを合わせる方法を説明します。

「ツール」の「囲った内容を複写」を選び、芯ごと、間取りを囲み、図のどこでもいいのでクリックし、空欄のところで、図が重ならないように複写します。

「囲った内容を左右反転」を選び、複写した図を囲むと、反転されます。選択状態になっていますが、別のところをクリックして一旦選択をはずします。

線吸着をONにして、「囲った内容を移動」を選び、反転した図を囲み、丸印①の芯端点をクリックし、丸印②へ移動します。

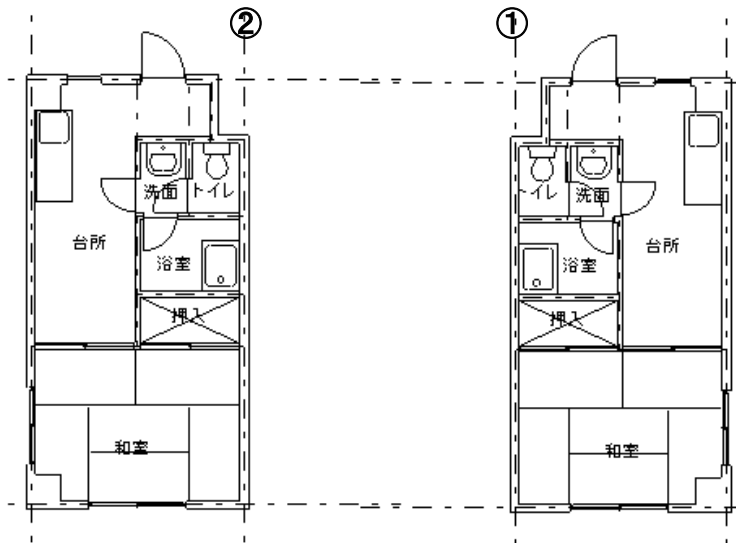

属性取得で「躯体」にし、重ね合わさっている線を削除、丸印を包絡処理してください。

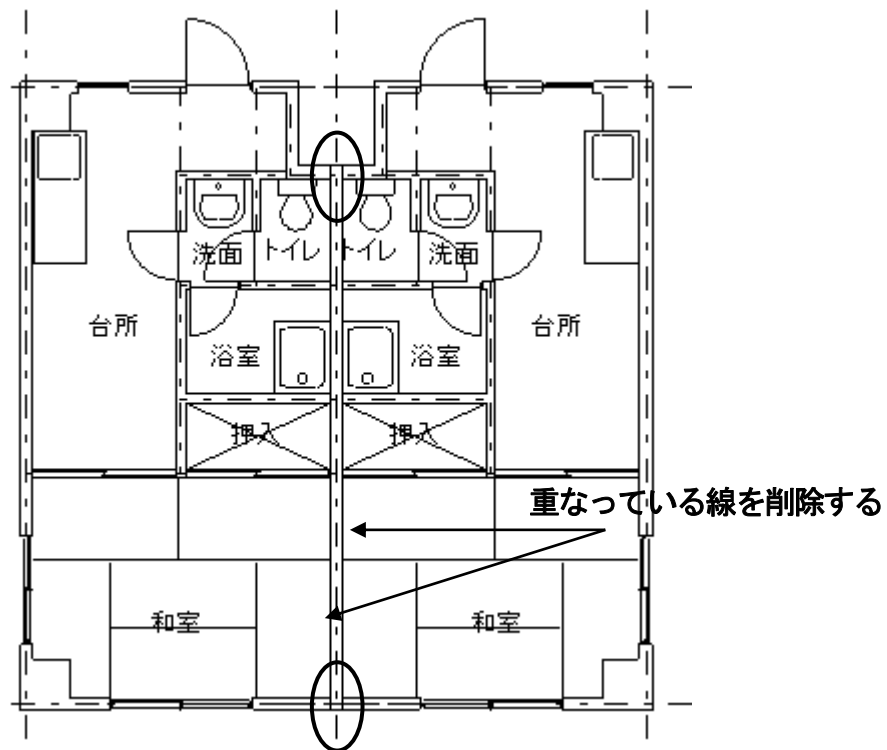

重なっている部分に文字「PS」を入れ、レイヤー0-6 にしてレイヤー名称を「仕上げ」として、芯上に 800×30 の仕上げパネルを寸法指定四角形で配置します。

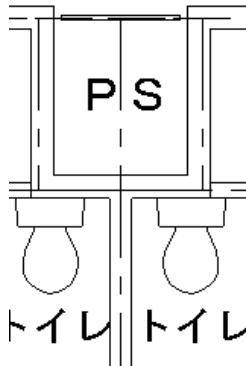

さらにこの図全体を「囲った内容を複写」で複写し、レイヤー0-0にします。

下図のようになるように①と②の上にはみでている芯を「線伸縮」で縮めます。

線吸着のみONIにして下記①からマウス横固定で右横に4000mmの芯を引きます。

「囲った内容を移動」で右の間取りの②の部分基準にして4000mmの芯にあわせませす。

さらに①から②に線を複線2500mmの間隔で下に③、④と2本、線を引きます。複線で②より2100mm左に⑤の線をひきます。⑤は線伸縮で下記のように①と③の線までの長さにします。

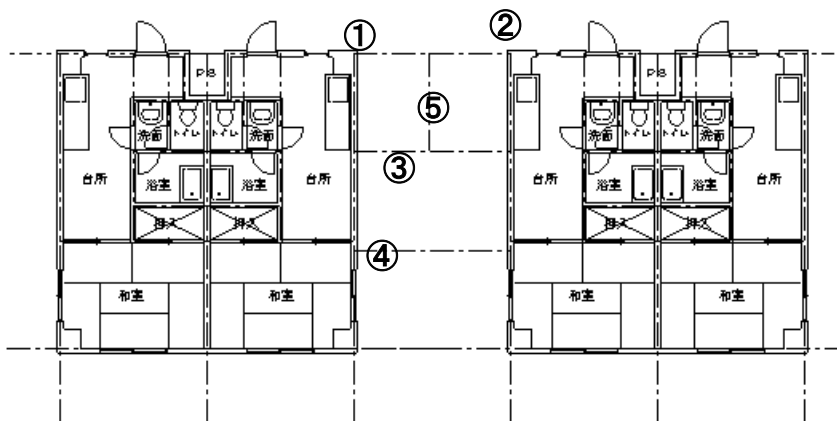

レイヤー0-1の躯体にして、2線(75, 75)で線を引き、包絡、コーナー処理等で下記のように線を処理します。

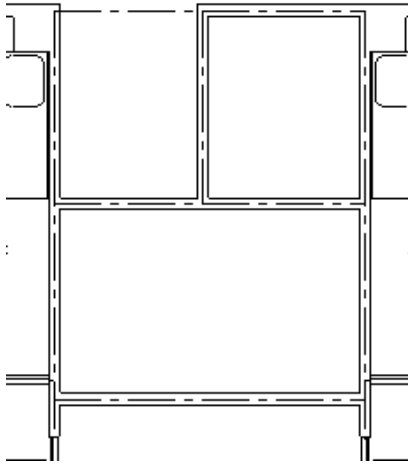

建具が入るように躯体を処理します。

下図の①と②の中央に分割線で線を引き、複線で上下 500mmの線を引きます。このマンション作成の建具のように線切断とコーナー一処理を使って下図のように処理します。

③の位置から相対位置で右に1000mmの線を適当な長さでマウス縦固定で直線を引き、線切断とコーナー一処理を使って処理します。

③の部分は線消で余分な線を消し、あいている部分を直線で埋めます。

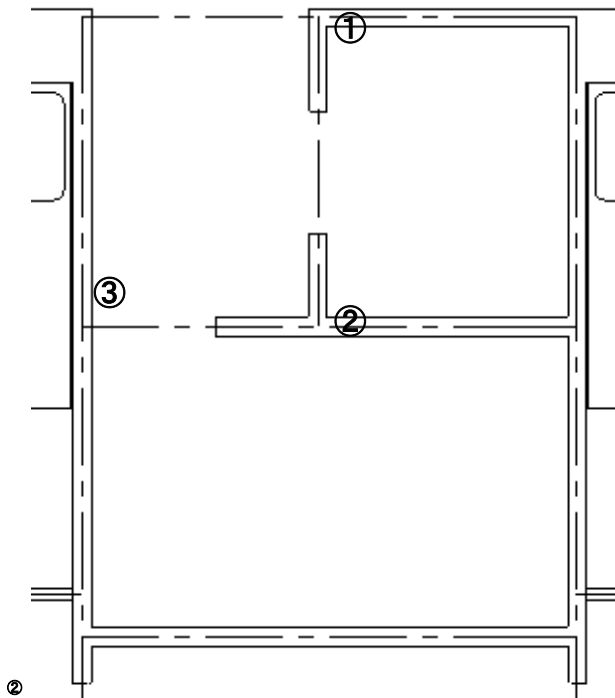

レイヤー0-3 の建具にして幅 1000mmの部品配置で、「引違い」の「引き違い2枚ココ」。線吸着を利用して配置し、右クリックから移動

で25mm動かせば躯体の真ん中に配置できます。

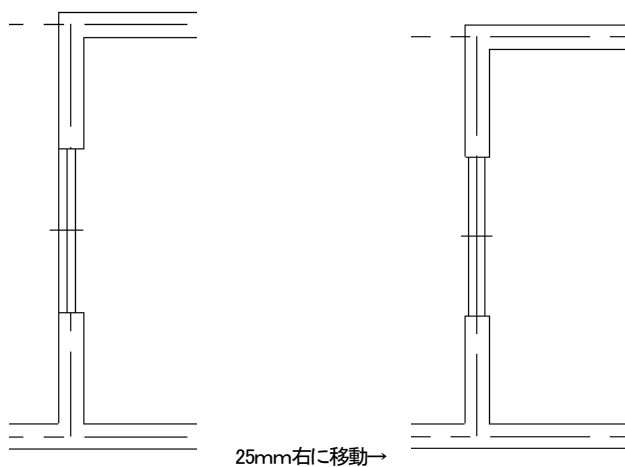

同じようにして「開き戸」の「ドア 600」を配置します。

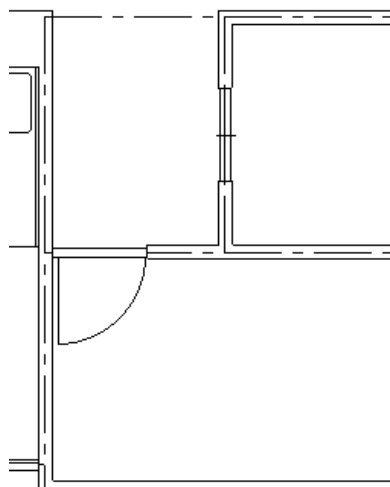

レイヤーは0-3の建具のまま、部屋の4隅より1100mm内側に複線で線をひきます。

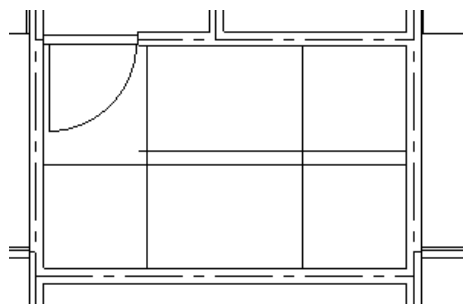

線伸縮で処理して、分割線で6分割した線をひきます。

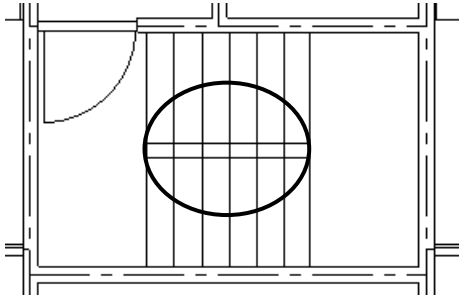

丸印の中5本を線切断し、線伸縮で以下のようにします。

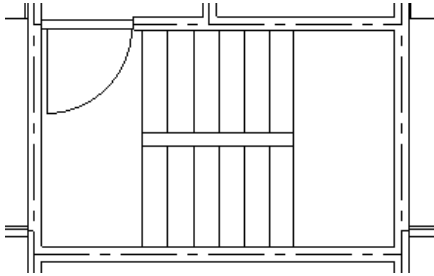

廊下、バルコニーの作成

次にレイヤー0-7にして、レイヤー名称を「バルコニー・廊下」とします。線吸着をONにします。まず廊下から作成します。

廊下を作成します。「二重線」にして進行方向左側を0、右側を100とします。

下記の①の角をクリックし、同じ場所を相対位置 shift+左クリックで上方方向に1125と入力して②の角をつくります。同じように右の④の上で shift+左クリックで上方方向に1125と入力して③をつくり、最後に④をクリックして「作図終了」します。

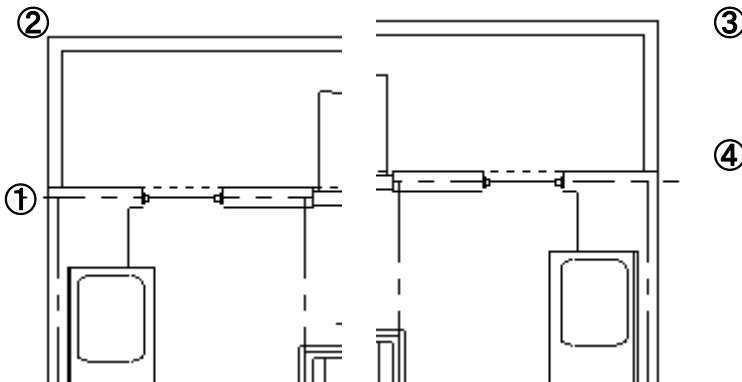

次はバルコニーです。廊下と同じように作成しますが、二重線を使います。「作図」の「二重線」で進行方向右側を0、左側を100にします。図面の左下の和室の下側の部分で、下記①をクリックし、同じ位置で shift+クリックで下方方向に1125を入力して②を作成します。右

側の④で shift+クリックで下方向に1125、④で「作図終了」です。

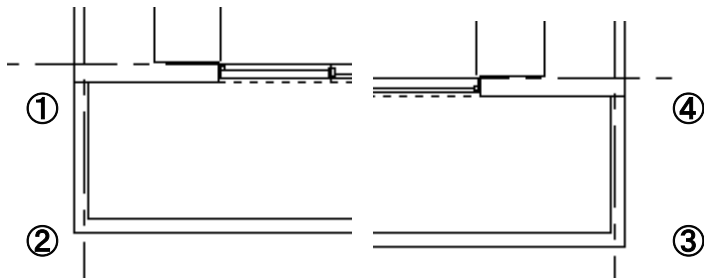

バルコニーの中に仕切り版を作成します。下記①と②を交点吸着で分割線を2分割で下記のような線をひきます。

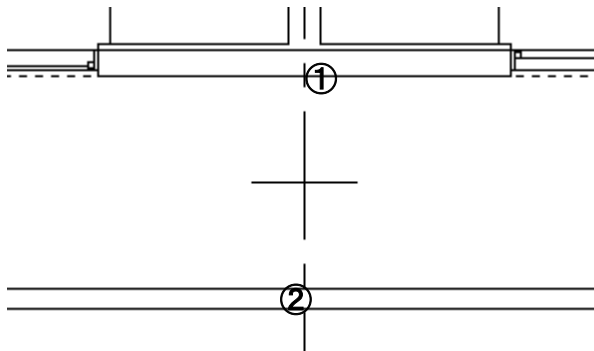

寸法指定四角形をこの線と芯との交点を交点吸着で指定します。

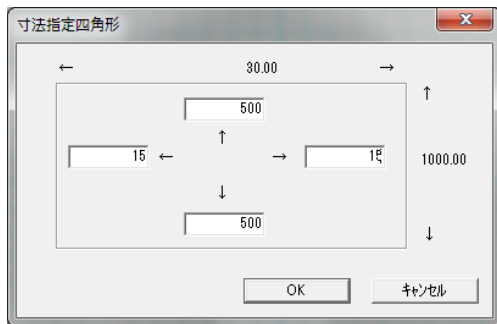

値を図のように入れて、分割線を削除すると、仕切り版が完成します。

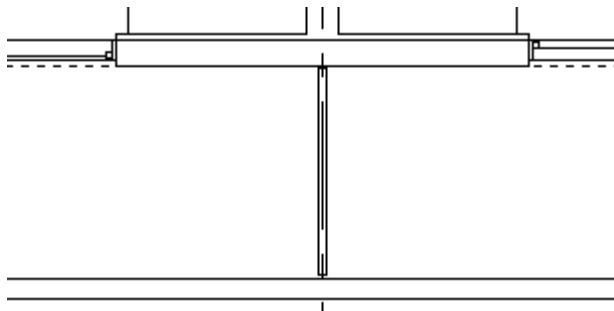

バルコニーは左右二箇所作ります。片方だけ作成し、それを「選択」で囲んで右クリックから「コピー」して、線吸着でもう片方に移動するとよいです。「ツール」「囲った内容を複写」でもかまいません。やりやすい方法でもう片側にバルコニーを作成してください。

完成

レイヤー0-5を5の文字にして、「EV」、「廊下」、「バルコニー」の文字を入れると平面図完成です。

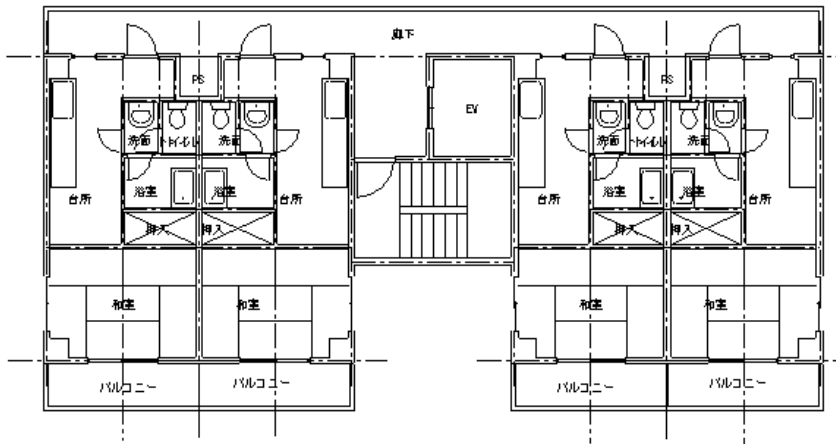

これで操作の説明は終了です。お客様の作図する内容にあわせて一番お客様が作成しやすい方法で機能をお使いください。